

# IL FOTOGRAFATORE

MENSILE A CURA DELL'ASSOCIAZIONE ITALIANA ASSOCIAZIONI FOTOGRAFICHE



Anno ventiduesimo numero 9 Settembre 1996 - spedizione in abbonamento postale 50% Perugia



Primo semestre - in caso di mancato recapito restituire a: FIAP Corso San Martino 8 - 10122 Torino

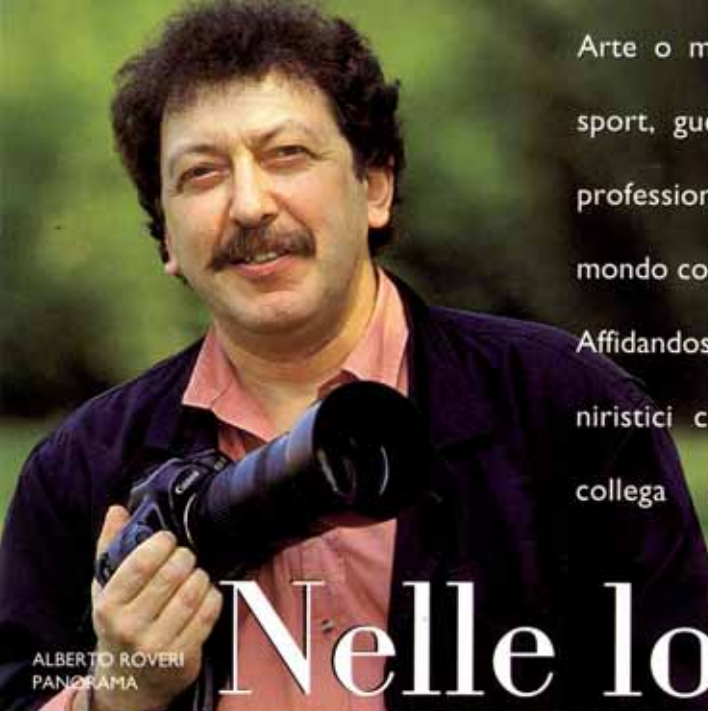

ALBERTO ROVERI  
PANORAMA

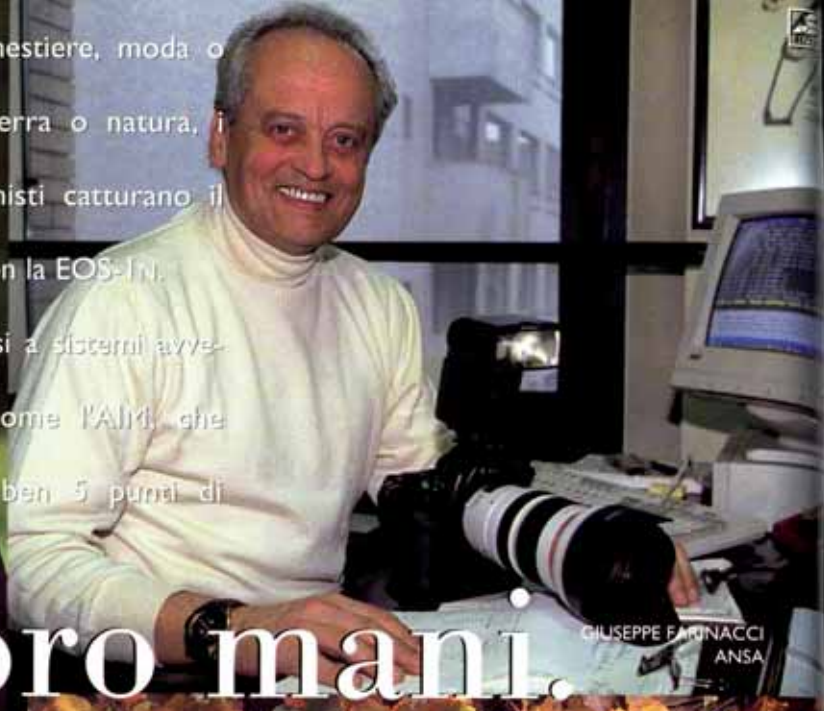

GIUSEPPE FAGNACCI  
ANSA

Arte o mestiere, moda o sport, guerra o natura, i professionisti catturano il mondo con la EOS-1N.

Affidandosi a sistemi avveniristici come l'AIM che collega ben 5 punti di

# Nelle loro mani.

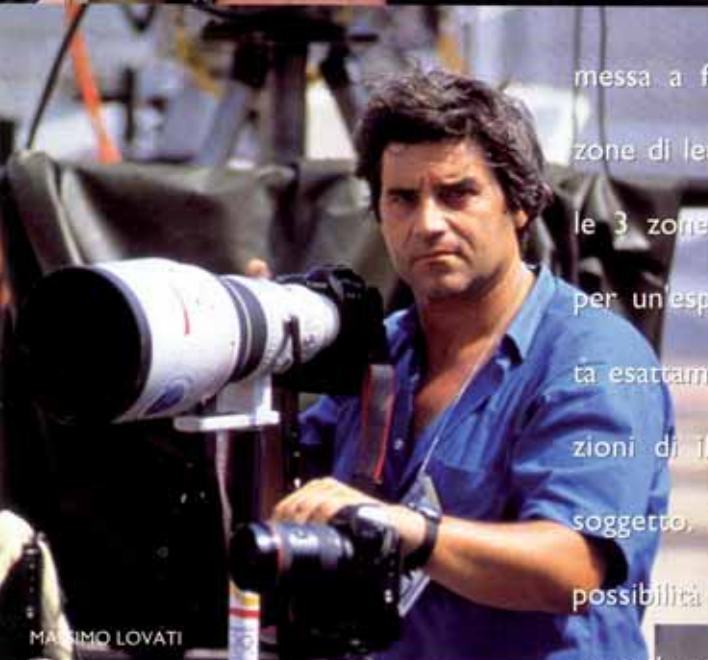

MASSIMO LOVATI



FRANCO FONTANA

messa a fuoco con le 16 zone di lettura valutativa e le 3 zone di lettura flash per un'esposizione calibrata esattamente sulle condizioni di illuminazione del soggetto. E sfruttando la possibilità di condizionarli

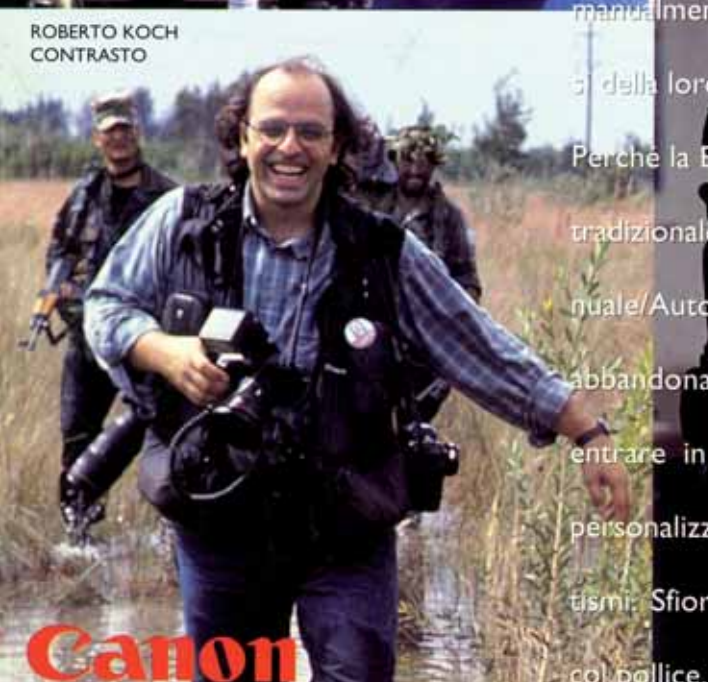

ROBERTO KOCH  
CONTRASTO



MASSIMO SESTINI

manualmente senza privarsi della loro assistenza.

Perché la EOS-1N supera la tradizionale dicotomia Manuale/Automatico. Non si abbandona un modo per entrare in un altro ma si personalizzano gli automatismi: Sforando una ghiera col pollice.

**Canon**

**EOS-1N**  
La realtà.

# EDITORIALE



MUSEO.

Agosto è trascorso. Le vacanze sono finite ed è quindi il momento di annunciare un progetto ambizioso che con un po' di attenzione, buona volontà e tempo potremo realizzare: "Museo della Fotografia Amatoriale Italiana".

La storia della FIAF è ormai lunga quasi cinquant'anni e, con ogni probabilità dentro questo arco di tempo si identifica

quel moderno bisogno di espressione che migliaia di possessori di macchine fotografiche hanno sentito e sentono. Il fenomeno amatoriale va comunque molto più indietro nel tempo.

Inizia con l'inizio della fotografia e continuerà ancora fino a quando l'uomo potrà fare registrazioni documentarie o creative con la luce. E' bello, quindi, crederci e fare in modo che si possano conservare i momenti più importanti, le testimonianze più sincere, i segni lasciati da autori e da opere a formare i punti di riferimento di una cultura estetica nuova, moderna, attuale. Diamo vita ad un museo.

Gli diamo vita come luogo fisico nel quale radunare il meglio di una produzione effettuata da tanti fotografi in parte sconosciuti, in parte noti, alcuni sicuramente famosi, i quali tutti hanno il comune denominatore, per vocazione o per origine, di "fotoamatore".

Come intendiamo agire.

Sotto la supervisione del presidente Fiaf agirà una Commissione specifica, diretta da Fulvio Merlak, con i seguenti indirizzi programmatici:

- 1) individuare opere ed autori che abbiano contribuito alla storia della fotografia amatoriale.
- 2) richiedere le opere (singole, racconto, portfolio) all'autore o agli eredi.
- 3) denominare, contraddistinguere, archiviare le opere.
- 4) inserire le opere anche in archivio elettronico per agevolare le ricerche.
- 5) riprodurre le opere per riutilizzi esterni conservando gli originali.
- 6) valorizzare tramite articoli specifici e pubblicazioni il patrimonio iconografico di cui si è entrati in possesso.
- 7) ricevere donazioni spontanee.

E' pensabile che nel suo specifico questa iniziativa sia d'interesse più generale e che possa essere supportata, se non da contributi, almeno dalla stima di Enti Culturali Pubblici. Ma ciò che più preme è la costituzione di un patrimonio iconografico storico, la difesa dei nostri ideali, la salvezza da sicura dispersione di opere spesso uniche di grande interesse culturale.

La fotografia non è solo quella ufficiale delle celebrazioni, dei documenti, delle pubblicazioni su giornali, riviste, libri, manifesti, è anche quella nata dalle fotocamere di fervidi fotografi che hanno espresso la loro epoca con creatività e partecipazione.

Il Museo ha già avuto una prima donazione: le fotografie di Mario Lasalandra che hanno illustrato la sua monografia di autore dell'anno. Mi auguro che altre innumerevoli fotografie con l'andare degli anni si aggiungano a rendere tangibile un progetto appena iniziato.

Mi auguro che voi fotoamatori, miei lettori, non lasciate andare nel vuoto quanto è scritto in questa pagina e che siate voi stessi a fornire al Direttore Fulvio Merlak una collaborazione intelligente ed equilibrata come autori o come ricercatori.

Il "Museo della Fotografia Amatoriale Italiana" non vuole acquisire tutto, vuol essere la cassaforte dei segni più chiari e più sinceri di una storia lunga più di centocinquanta anni che tanti di noi, armati di treppiede, di lastre, di fotocamere a soffietto, oggi autofocus, abbiamo contribuito a scrivere.

**Giorgio Tani.**  
Presidente della FIAF



Foto di copertina di Luciano Bovina "Hammer" - Turmi, Ethiopia, 1994.

**Una nuova idea, una nuova realizzazione FIAF: una AGENDA 1997**, con tutte le notizie utili per gli iscritti FIAF, riguardanti la nostra Federazione e con tutte le attività organizzate dai circoli - manifestazioni, mostre, concorsi, incontri, tavole rotonde, ecc., in calendario per l'anno 1997.

Pensiamo ad un libro aperto sulla vita attiva ed importante di ogni Clubs, qualcosa su cui scrivere e ricordare ogni attimo FIAF.

Tutti i Circoli interessati devono inviare presso la Redazione de "Il Fotoamatore", entro il mese di Ottobre, il loro calendario attività 1997.

È un'occasione unica ed importante, quindi, non dimenticate assolutamente questa scadenza d'autunno. Segnatela sulla vostra ormai superata agenda!!!



### È l'Italia

#### Circoli partecipanti

Presentiamo l'elenco definitivo dei Circoli partecipanti alla grande manifestazione nazionale È l'Italia, che ormai è alle porte e alla quale auguriamo un enorme successo. Un ringraziamento speciale va di diritto a tutti i clubs qui sotto elencati, che con il loro lavoro hanno reso possibile questa bella iniziativa FIAF.

#### PIEMONTE E VALLE D'AOSTA

**Società Fotografica Subalpina** Torino  
**Fotoclub Famija Moncaliereisa** Moncalieri (Torino)  
**Fotoclub Neyrone** Trofarello (Torino)  
**Circolo Fotografico Il Mascherone** Giaveno (Torino)  
**The Hat in the World C.I.F.A.**  
**Photogallery** Alessandria  
**Photo 35 Ovada** Ovada (Alessandria)  
**Videoclub Il Campanile** Galliate (Novara)  
**Fotoclub Borgomanero** Borgomanero (Novara)  
**Gruppo Foto Cine Controluce** Vercelli  
**LIGURIA**  
**Circolo Fotografico Torria** Imperia  
**Circolo Fotografico Rio Bodo** Imperia  
**Sez. Foto Cine G. Tagliotti** Genova  
**Dipendenti Banca Carige** Genova  
**Gruppo Fotoamatori Genovesi** Genova  
**Circolo Ricreativo A.P.G. Sez. Fot. Flash** Genova  
**Dopolavoro Ferroviario Chiavari** Chiavari (Genova)  
**Fotoclub La Mela Verde** Mallare (Savona)  
**LOMBARDIA**  
**Circolo Fotografico Marianese** Dalmine (Bergamo)  
**Circolo Fotografico Costa Volpino** Costa Volpino Bergamo  
**Circolo Cinefotografico "Como"** Como Rebbio  
**Gruppo Fotografico Autoscatto** Appiano Gentile (Como)  
**Photo-Grafia** Milano  
**Circolo Fotografico Milanese** Milano  
**Filologico Milanese Sez. Fot. Milano**  
**Ass. Fot. CRAL ITALTEL Lombardia** Settimo Milanese (Milano)  
**Gruppo Fotoamatori Sestesi** Sesto San Giovanni (Milano)  
**Eni Polo Sociale di Gruppo S. Donato Milanese** Milano

**Gr. Fotografico Civitatis Papiæ** Pavia  
**Gruppo Fotoamatori Saronnesi** Saronno (Varese)  
**Foto Club Asola** Asola (Mantova)  
**Fotoclub Monzambano** Monzambano (Mantova)  
**Gruppo Iseo Immagine** Iseo (Mantova)  
**Circolo Fotografico Vigevanese** Vigevano (Pavia)  
**TRENTINO ALTO ADIGE**  
**Fotoclub Bolzano** Bolzano  
**C.T.G. Gruppo Torre Bianca** Bressanone (Bolzano)  
**Gruppo Fotoamatori Pergine** Pergine Valsugana (Trento)  
**VENETO**  
**C.Fot. Culturale Athesis** Boara Pisani (Padova)  
**G.Fot.Cult. La Tangenziale** Mestre (Venezia)  
**G.F. El Cocal Dopolav. EniChem** Marghera  
**Fotoclub Monteforte** Monteforte (Verona)  
**C.Fotografico Città di Garda** Garda (Verona)  
**Circolo Fotografico Scledense** Schio (Vicenza)  
**Dopolavoro Ferroviario Verona** Verona  
**Circolo Fotografico Veronese** Verona  
**La Gondola** Venezia  
**FRIULI VENEZIA GIULIA**  
**C.F. Isontino** Gorizia  
**G.F. Lo Scambio D.L.F.** Gorizia  
**Fotoklub Skupina 75** Gorizia  
**C.Cult. Ricr. Castrum** Grado Gorizia  
**Fotoclub Il Torrione** Romans d'Isonzo (Gorizia)  
**Ass. Cult. La Primula** Lucinio (Gorizia)  
**C.F. La Finestra** Pordenone  
**C.F. Sanvitese Photo 88** San Vito Al Tagliamento (Pordenone)  
**C.F. Triestino** Trieste  
**C.F. Fincantieri Trieste** Trieste  
**Circolo Ferreria di Servola Sez. Fot.** Trieste  
**C.R.S. Julia Sez. Fotografia.** Trieste  
**Foto TRST 80** Trieste  
**Fotoclub A.R.C.C.S. Arci** Trieste  
**DLF Villa Opicina Sez. Fotografica** Villa Opicina (Trieste)  
**Gruppo Fotografico Gemonese** Gemona Del Friuli (Udine)  
**F.C.C Lignano** Lignano Sabbiadoro (Udine)  
**C.F.Cult. La Sorgente** Torreano di Martignacco (Udine)  
**Anaxum Circolo Cult. e Fotografico** Prencenico (Udine)  
**EMILIA ROMAGNA**  
**C.F. Reggiano Il Soffietto** Reggio Emilia  
**Gruppo Fotografico Il Torrione** Casalgrande (Reggio Emilia)  
**C.Cinefotografico La Rocca** Modena  
**Fotoclub Eyes** San Felice s/Panaro (Modena)  
**Gruppo Fotografico Contatto** Consandolo (Ferrara)  
**F.C. Vigarano Mainarda** Vigarano Mainarda (Ferrara)  
**Foto Cine Club Forli**  
**C.C.F. Amatori Bagnacavallo** Bagnacavallo (Ravenna)  
**Cril Enichem Sez. Fotografica** Ravenna  
**Circolo Fotografico Ravennate** Ravenna  
**TOSCANA**  
**Club 2K Carrara Sez. Culturale** Marina di Carrara (Massa Carrara)  
**Club Fotografico Apuano** Carrara  
**ALFA Ass. Livornese Fotoamatori** Livorno  
**C. Fotoamatori San Vincenzo** San Vincenzo (Livorno)  
**Fotocircolo Biancoenero** Cecina (Livorno)

**C. Ricreativo Cult. Piaggio** Pontedera (Pisa)  
**3C Cinefotoclub Cascina** Cascina (Pisa)  
**C.F.A.M. Cinefotoamatori Marinesi** Marina di Pisa (Pisa)  
**Fotoclub Misericordia** Pistoia  
**Fotoclub Il Ceppo** Pistoia  
**Dopolavoro Ferroviario Arezzo** Arezzo  
**Club Fotografico AVIS Bibbiena** Bibbiena (Arezzo)  
**C.Fot. Il Cupolone** Firenze  
**Fotoclub Firenze** Firenze  
**F.C. Ideavisiva Campi Bisenzio** (Firenze)  
**Circolo Fotografico Arno** Figline Valdarno (Firenze)  
**Fotoclub Follonica** Follonica (Grosseto)  
**Fotoclub 3 ASA Poggibonsi** (Siena)  
**Gruppo Fotografico Sinalunghe** Sinalunga (Siena)  
**UMBRIA**  
**Accademia Fotografica Perugina** Perugia  
**Gruppo Fotografico ACAR** Perugia  
**Società Fotografica Perugina** Perugia  
**Circolo Cinefotoamatori Hispellum** Spello (Perugia)  
**Gruppo Fotografico Gualdese** Gualdo Tadino (Perugia)  
**Dopolavoro Ferroviario Foligno** Foligno  
**Club Fotoincontro** Terni  
**MARCHE**  
**Fotoclub Arti Visive** Fabriano (Ancona)  
**Fotocineclub Sambenedettese** San Benedetto Del Tronto (Ascoli Piceno)  
**Fotocineclub Fermo** Fermo (Ascoli Piceno)  
**ABRUZZO E MOLISE**  
**Fotoclub 99 L'Aquila** Bazzano (Aquila)  
**CF Riflessi di Casalbordino** (Chieti)  
**Club Fotografico Cooper "P"** Pennapiedimonte (Chieti)  
**Circolo Controluce** Casoli (Chieti)  
**Aternum Fotoamatori Abruzzesi** Pescara  
**LAZIO**  
**Ass. Fotografica Frosinone** Frosinone  
**Fotoclub Arcadia** Cassino (Frosinone)  
**Foto Club Latina** Latina  
**CRAL Telecom Latina Sez. Fot. Latina**  
**G. Fot. Romano Proposta '80** Roma  
**Foto Club Roma** Roma  
**CASC Banca d'Italia** Roma  
**Ass. Fotocineamatori Bracciano** Bracciano (Roma)  
**Club Castelli Romani** Albano Laziale (Roma)  
**C.F. L'Immagine** Roma  
**Il Punto di Vista** Monterotondo (Roma)  
**Circolo Fotografico Reatino** Rieti  
**C.A.F. Fabbrica di Roma** (Viterbo)  
**CAMPANIA**  
**Centro Fotografico Napoletano** Napoli  
**CRAL Banca Popolare Novare Sez. Fot.** Napoli  
**Occhi Blu** Napoli  
**Ass. Dagherro-Tipi Fotoam. Insieme** Caserta  
**Sezione Fotografica AIDO Acerra** Acerra (Napoli)  
**CALABRIA**  
**Club Fotografico Grandangolo** Catanzaro Lido (Catanzaro)  
**PUGLIA**  
**HI-FOTO Fasano** Fasano (Brindisi)  
**Fotoclub Il Castello** Taranto  
**SICILIA**  
**A.C.A.F. Ass. Catanese Amat. Fotografia** Catania  
**Gruppo Fotografico Le Gru** Valverde (Catania)  
**Fotoclub Naxos** Giardini Naxos (Messina)  
**Cine Foto Club Galatea** Acireale (Catania)



# SOMMARIO

## 6 È L'ITALIA

Fenomenologia di un tema

## 8 CONGRESSO 1996

Ricordi da Perugia

## 12 FOTO IN MOSTRA

A Milano e Roma è tempo di mostre fotografiche

## 15 BOVINA

Frammenti di tempo

## 18 FOTOGRAFIA

Fotografia, Neorealismo, Realtà

## 22 LUCIANO RICCI

Il corpo femminile

## 23 DAC

Il titolo della fotografia

## 26 TECNO

Carta d'identità dell'obiettivo

## 28 FOTOINCONTRI

3ª edizione a San Felice sul Panaro

## 30 AUDIOVISIVI

Dipartimento audiovisivi fotografici

## 31 CONCORSI

Dipartimento concorsi FIAF

## 32 CLUBS

Associazione Catanese Amatori Fotografia

## 34 ESTETISMI E POESIA

Raffaella Soncini e Giancarlo Basili

Le foto in alto da sinistra a destra sono nell'ordine di Francesco Barbera, Giorgio Tani, Luciano Bovina

Organo ufficiale della FIAF Federazione Italiana Associazioni Fotografiche - **Direttore:** Giorgio Tani - **Direttore Responsabile:** Roberto Rossi - **Redazione:** in sede: Leopoldo Banchi, Silvano Manchi, M.E. Piazza, Vannino Santini, Sabina Broetto, **Collaboratori:** Sergio Magni, Enzo Carli, Giorgio Rigan, Giorgio Lora, Roberto Rognoni, Marcello Cappelli, Fabrizio Carlini. **Ufficio di Amministrazione:** Corso S.Martino 8, 10122 Torino. **Direzione:** via Berni 55, 52011 Bibbiena Arezzo. **Redazione:** via Newton, 53 - 52100 Arezzo tel. 0575/382011 Fax 0575/383239. **Spedizione all'estero a cura della segreteria FIAF - Torino. Pubblicità:** Promodue di L. Vaccherecci & C. s.a.s. viale Guidoni 99, 50127 Firenze tel. 055/4378754 fax 055/4361574. **Iscrizione nel registro della stampa del Tribunale di Torino n. 2486 del 24/3/1975. Spedizione in abbonamento postale 50%. Autorizzazione DIRPOSTEL - Perugia. Grafica e impaginazione: Immedia Arezzo. Stampa: Nuove Grafiche s.n.c. S.Giustino Umbro (PG). Fotolito: Graphos, Cerbara (PG).**

"Il Fotoamatore" non assume responsabilità redazionale per quanto pubblicato con la firma, riservandosi di apporre ai testi - pur salvaguardandone il contenuto sostanziale - ogni riduzione considerata opportuna per esigenze tecniche e di spazio.  
TESTI E FOTOGRAFIE NON SI RESTITUISCONO, gli arretrati vanno richiesti, allegando L. 5000 per copia, alla FIAF, Corso S.Martino 8, 10122 Torino. tel 011/5629479. C. C. Postale n° 12141107



ASSOCIATO ALL'UNIONE ITALIANA STAMPA PERIODICI

# E' L'ITALIA

## FENOMENOLOGIA DI UN TEMA

**Ab**biamo dato vita ad un nuovo circolo fotografico a Milano 'Photo-grafia' e lo abbiamo già iscritto alla FIAF perché ci poniamo come primo obiettivo concreto la partecipazione alla rassegna "E' L'Italia", anzi vorremmo fare, in quell'occasione, il suo battesimo..." Benedetto Pirillo (aprile 1996). L'amico Benedetto, attivo e appassionato componente del gruppo di studio "L'Oggetto Trovato", nel sottopormi al vaglio critico una fotografia della tematica a noi cara, mi partecipa la bella notizia di un nuovo circolo la cui nascita sembra stimolata e motivata dall'iniziativa "E' L'Italia". C'è da esserne orgogliosi.

E' alla luce di questo progetto di battesimo del nuovo circolo che, insieme, come è abitudine del nostro gruppo, commentiamo l'immagine di Benedetto Pirillo (fig. 1). Fortemente simbolica, la fotografia sembra eccellente per annunciare la rassegna "E' L'Italia": ci leggo

l'orgoglio di una vocazione industriale che, a furia di spalle a destra e a sinistra, anche con riferimento politico-ideologico, ha fatto sì che il nostro Paese conquistasse il 4° o il 5° posto nel mondo.

Ma questa vocazione industriale si è maturata attraverso un'antichissima tradizione artigiana: quella del "manufatto", dell'oggetto frutto di singoli atti creativi della mano, come ci insegna la storia delle corporazioni artigiane medioevali di Piacenza, Bologna, Milano, Firenze e le relative "scuole dei mestieri".

L'ingranaggio è il simbolo più pregnante del "manufatto", l'archetipo del macchinismo industriale che diventa gioiello nelle mani dell'operaio in "jeans", (non dimentichiamo che gli stessi "jeans" hanno il loro archetipo nel rude tessuto dell'artigianato genovese in uso presso i portuali intorno al XV secolo).

Eccellente metafora del lavoro italiano quindi, ribadita da più ricchi simboli.

Da un punto di vista compositivo, la presenza di elementi naturalistici come i ramoscelli e le infiorescenze, che appaiono qua e là tra i particolari del soggetto principale, è talmente...discreta da sfuggire alla prima occhiata. Pronostico di un sopravvento di altri valori sulla natura? Oppure metafora della degradazione che coinvolge, assieme al patrimonio architettonico, anche la specie vegetale?

Quante riflessioni su di un "Oggetto Trovato"!

Sollecito, tempestivo, ma sempre fedele e compiacente al gusto per le doppie e triple esposizioni, nonché per il simbolismo, ecco arrivarvi, dopo pochi giorni, altre immagini suggestive (figg. 2 e 3), dove la tematica sociale è trattata con grande vivacità. In più, alcune fotografie di Lucia Covi e di Anita Marangoni, due gentili signore che



▲ Benedetto Pirillo - Cassaintegrati Alfa Romeo. Milano 1995

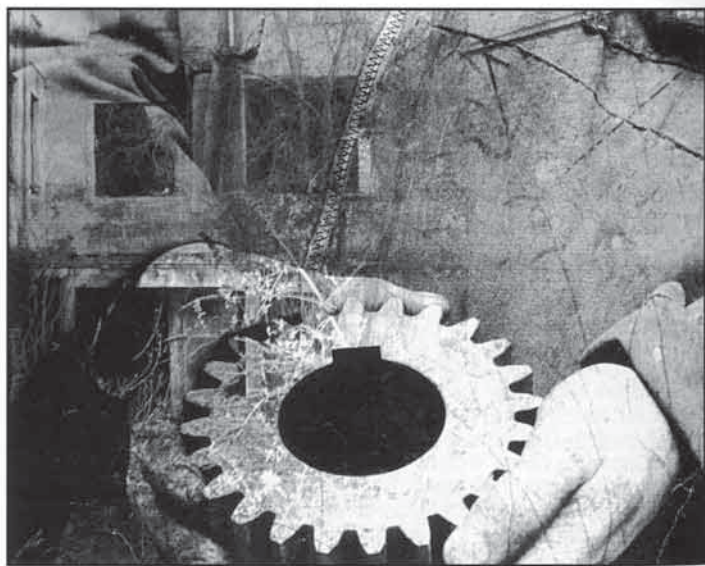

▲ Benedetto Pirillo - Frammenti d'Italia

provengono dalla scuola della Dott. Giuliana Traverso e che - a parere di Benedetto - sembrano interessarsi al gruppo "Oggetto Trovato" (fig. 4).

Nel caso del fervoroso battesimo annunciato da Benedetto Pirillo non mi basta risalire all'etimo tardo-latino 'baptizare', che rappresenta la semplice funzione di 'aspergere', preferisco risalire al greco 'baptizō', con il suo pregnante significato di 'immergere', poiché quella del nuovo circolo è proprio una vera e propria immersione in quell'Italia fotografica che a ottobre darà una dimostrazione corale di grande vigore creativo, capace magari di coinvolgere orgogliosamente persino le Signore di Giuliana Traverso.

Attenzione però! (e qui mi rivolgo agli amici del circolo "Photo-grafia"): metafore e simboli vanno bene per introdurre il tema, ma il 'corpus' della rassegna "E' l'Italia" dovrebbe essere costituito da autentici specchi o spaccati di vera attualità nostrana, da iconografie realistiche, senza elaborazione, dalle quali si riconosca il nostro impegno appassionato e antiretorico nei confronti della Società contemporanea.

Per questo "Creatività" e "Oggetti Trovati", così come li concepiamo noi, possono servire soltanto da contorno.

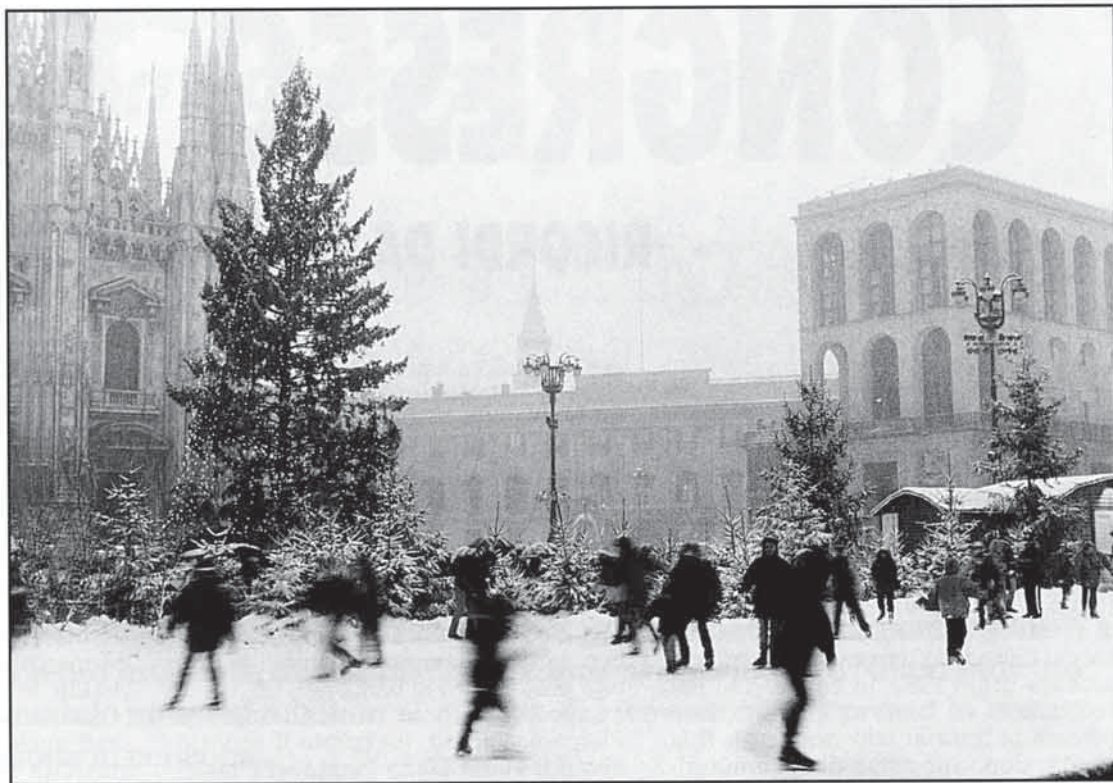

▲ Benedetto Pirillo - E' l'Italia 1995. Spensieratezza. I milanesi pattinano sul ghiaccio sulla piazza del Duomo



▲ Anita Marangoni - Luci e...fantasmi

Giorgio Rigon

# CONGRESSO 1996

## RICORDI DA PERUGIA

### ZORRO POSTCONGRESSUALE

Devo ammettere che mi sento leggermente a disagio nel calarmi nei panni di Zorro per tutta una serie di motivi che ora cercherò di elencare. Primo fra tutti la mia innata incapacità di cavalcare un purosangue (ho ancora i segni di un volo pazzesco in un rovetto a causa di un'asina in calore, che pascolando in un fondo valle, aveva fatto perdere la testa al mio destriero). E la spada: dopo un corso di scherma all'età di 16 anni, il mio insegnante sconcolato mi disse che mai sarei riuscito a infilare con destrezza degli spiedini per una grigliata, figuriamoci un avversario). E il cappellaccio nero (mi fa venire la forfora), la maschera (una volta a carnevale sono caduto dalle scale perché non ci vedo bene già così, figuratevi con quella cosa che ti scende sugli occhi nei momenti meno opportuni), il mantello (mi rimane sempre chiuso dietro la porta che ho appena oltrepassato, quando non mi fa inciampare). Senza parlare delle qualità fisiche, economiche e morali (il nostro eroe infatti era giovane, bello, ricco, intelligente e generosamente altruista, tutte doti che la natura e la vita mi hanno negato). E per finire lo pseudonimo e la firma, cose che io privo di fantasia, non sono mai riuscito a perfezionare. Tuttavia malgrado queste trascurabili differenze, devo dirvi che, dopo aver ricevuto il numero precedente del Fotoamatore, mi è venuta la tentazione di travestirmi di nero e scendere in campo, per porre rimedio a quella che ritengo una vera e propria ingiustizia: non ho letto una parola di plauso e di ringraziamento per delle persone che con la loro opera hanno reso possibile il corretto svolgimento delle operazioni Congressuali o hanno permesso a noi Congressisti di usufruire di alcuni servizi che la Federazione mette a disposizione dei propri Soci: mi riferisco a quella etero-

genea squadra esterna (gli organizzatori locali sono stati più volte e meritevolmente ricordati), che per tre o quattro giorni ha rinunciato alle gite, non ha potuto visitare le mostre, a volte ha saltato un pasto caldo, e tutto questo per puro spirito di dedizione alla nostra Associazione. Voglio qui ricordarli senza troppi commenti, perché chiunque abbia partecipato al Congresso, li ha ben presenti, sempre disponibili al proprio posto dietro al bancone.

Leopoldo Banchi, che insieme a Pierpaolo Piccoli, ha curato il servizio librario, Maria Elena Piazza, che insieme alla figlia Donatella, ha svolto un compito di "prima accoglienza", curando le iscrizioni al Congresso, ed infine Mario Parussini, che insieme alla moglie Egle, sono riusciti a gestire in modo impeccabile le incombenze di segreteria e la parte burocratica delle elezioni. E poi, anche se non propriamente volontarie non bisogna dimenticare il lavoro svolto dai due "raggi di sole" della Federazione, Sabina Broetto e Tiziana Franco.

Per finire voglio di cuore ringraziare anche tutti gli altri, troppi per essere nominati in queste quattro righe e me ne scuso, che con la loro collaborazione disinteressata e senza ricoprire alcun incarico specifico si sono adoperati alla buona riuscita della manifestazione.

Claudio Pastrone

### IL PRIMO CONGRESSO

Per la prima volta ho partecipato ad un congresso Nazionale FIAF, e quindi con grande attenzione ho seguito lo svolgersi di questa manifestazione. Una delle prime persone che ho conosciuto è stato Giorgio Tani (non vi fidate della foto che lo ritrae sul fotoa-

matore, di persona è molto più giovane, ed in seguito ho scoperto anche molto cordiale e disponibile). Un personaggio è Sergio Magni, dotato di grande dialettica, ironia, ed un sense of humour veramente eccezionali. Interessantissimo per me è stato assistere ai suoi giudizi sui port-folio presentati. Erano delle vere brevi lezioni di fotografia. Autore dell'anno è Mario Lasalandra, un uomo che riesce ad estrinsecare nella fotografia tutto il suo vissuto, le sue emozioni la sua fantasia (...). Belle tutte le mostre, molto interessanti anche perché così diverse per tematiche e tecniche. E la sera? Proiezioni di diaporami. Vorrei rivedere quello che io chiamo "Il Diaporama dei girasoli" (...) Tante le donne fotografe presenti, alcune ricordate per lavori davvero interessanti, come il calendario di Giuliana Traverso sull'olfatto, facente parte della serie dei sensi che Lanfranco Colombo ha donato a Mario Lasalandra e che sarà distribuito negli Stati Uniti (...) Tanti i premiati durante la serata di gala, fra tutti ricordo la commozione di Ferroni (...) Poi è iniziata l'attesa per le nomine dei nuovi consiglieri (...), poi Sergio Magni ha letto nomi noti e nomi nuovi: tanti auguri ai tre nuovi consiglieri Merlak, Colalongo e Pastrone (...) Complimenti a Ghidoni che nonostante avesse saputo da pochissimo della sua mancata nomina per una manciata di voti ha augurato a tutti un buon lavoro ed un anno proficuo (...) Se mi consentite la gioia è stata grande per l'entrata del mio Abruzzo nella persona di Bruno Colalongo. Si dice dell'Abruzzo che è forte e gentile e spero che Bruno, con l'aiuto di queste doti, svolga con onore il suo lavoro. Complimenti a tutti gli organizzatori, un saluto alla splendida cornice offerta da Perugia ed un arrivederci al prossimo congresso.

Luciana Serra



# NPCI 1996

## Nikon Focus 21

NIKON

# CONCORSO FOTOGRAFICO INTERNAZIONALE 1996

## — Regolamento di Partecipazione e Modulo di Iscrizione —

La NIKON CORPORATION vi invita a partecipare al Concorso Fotografico Internazionale Nikon 1996. Questo famoso concorso offre ai fotografi di tutto il mondo l'opportunità di confrontare le proprie capacità con quelle di altri colleghi, al di là delle frontiere del proprio paese. Per partecipare è sufficiente inviare la domanda di iscrizione al distributore Nikon indicato sui modulo stesso. La Nikon si augura di ricevere al più presto la vostra adesione al concorso.

### Categorie di partecipazione

Si possono presentare al concorso sino a 5 fotografie per ciascuna delle tre seguenti categorie (per maggiori informazioni vedere il Regolamento di Partecipazione).

1. Categoria A: Soggetto libero  
E' consentito qualsiasi soggetto che non oltrepassi il limite del buon gusto ed i regolamenti doganali giapponesi.
2. Categoria B: Soggetto a tema "Segni di cambiamento: verso il XXI secolo".  
Fotografie che simbolizzano i cambiamenti del nostro mondo, all'avvicinarsi del XXI secolo. Aree di particolare interesse possono essere: nuove tecnologie, paesi ed economie in rapido sviluppo, problemi ambientali di tutto il mondo, diritti civili e paesi emergenti.
3. Categoria C - Macro.  
Fotografie di eccezionali primi piani, prese con microobiettivi, con o senza accessori speciali.

### Premi

#### 1. Gran Premio

(Un solo vincitore, scelto tra tutte le categorie)

Prodotti fotografici Nikon per un valore equivalente a US \$ 5.000, più una targa di cristallo con inciso il nome del vincitore.

#### 2. Primo premio

(Un vincitore per ogni categoria)

Prodotti fotografici Nikon per un valore equivalente a US\$ 2.500, più una targa di cristallo con inciso il nome del vincitore.

#### 3. Secondo premio

(Otto vincitori per la categoria A, quattro per la categoria B e due per la categoria C)

Prodotti fotografici Nikon per un valore equivalente a US\$ 1.000, più una targa di cristallo con inciso il nome del vincitore.

#### 4. Terzo premio

(Quindici vincitori per la categoria A, dieci per la categoria B e tre per la categoria C)

Prodotti fotografici Nikon per un valore

equivalente a US\$ 500, più una targa di cristallo con inciso il nome del vincitore.

#### 5. Menzione d'onore

(Sessanta vincitori per la categoria A, quaranta per la categoria B e dieci per la categoria C)

Articoli promozionali Nikon per un valore equivalente a circa US\$ 50, più una targa di cristallo con inciso il nome del vincitore.

Ad ogni vincitore verrà anche offerta una esclusiva tracolla NPCI per macchine fotografiche.

Nota 1 : Le combinazioni dei prodotti Nikon per ogni premio possono variare a seconda delle preferenze del vincitore.

Nota 2 : Il valore dei prodotti è calcolato sulla base del più recente listino prezzi di ciascun Paese.

Nota 3 : Il tasso di cambio dei dollari americani sarà quello specificato dall'Ufficio di ogni paese, come da lista allegata.

Nota 4 : I premi offerti dalla Nikon possono subire variazioni senza preavviso.

## Regolamento di partecipazione NPCI

Il Concorso Fotografico Internazionale Nikon (NPCI) è aperto a tutti i fotografi, professionisti o dilettanti, di tutto il mondo, ad eccezione di coloro che risiedono in Giappone.

### [QUALIFICHE PER LA PARTECIPAZIONE]

Qualsiasi soggetto è ammesso al Concorso. In caso di presentazione di fotografie di nudi, si richiede al partecipante che tali fotografie rientrino nei limiti del buon gusto.

Fotografie già pubblicate, o già accettate per la pubblicazione, o presentate per eventuale pubblicazione, non possono essere presentate a questo Concorso. Non sono ammesse fotografie scelte fra altre scattate sulla stessa scena con minime differenze di tempo, qualora una qualunque delle fotografie di questo gruppo sia già stata pubblicata, o sia stata presentata ad altri concorsi fotografici. Nel caso in cui, però, tale fotografia sia stata presentata ad altri Concorsi Nikon, potrà essere accettata per la partecipazione a questo Concorso, purché non sia stata ancora pubblicata. Nel caso in cui un fotografo, al quale sia stato assegnato un qualche Premio in questo Concorso risulti successivamente aver violato questa regola, la NIKON CORPORATION si riserva il diritto di agire nel modo ritenuto più opportuno, esigendo, ad esempio, la restituzione del premio o dei premi assegnati. In tali casi, inoltre, la posizione del vincitore verrà dichiarata nulla.

## Regolamento di partecipazione

Al Concorso possono essere presentate un massimo di 5 fotografie per ciascuna delle categorie A, B e C. Tutte le fotografie dovranno essere accompagnate dal Foglio di Presentazione, adeguatamente compilato. **Si prega di notare che non verranno rilasciate ricevute relative alla presentazione delle fotografie.**

I moduli compilati su duplicati (fotocopie) dei fogli stessi non sono valide. In caso di necessità di ulteriori Fogli di Presentazione, rivolgersi all'Ufficio competente del proprio paese, indicato in questo Bando di Concorso. Ugualmente, non sono valide le iscrizioni scritte su moduli degli anni precedenti. **Le fotografie presentate, NON verranno restituite al partecipante.**

### [Formati delle fotografie]

Le fotografie devono essere presentate nel modo seguente per ciascuna categoria.

-Sono ammesse al Concorso solamente fotografie scattate con macchine da 35 mm.

-Per ogni numero di fotografia viene ammessa solamente una fotografia singola. Serie di più fotografie simili per ogni categoria di partecipazione verranno escluse dal Concorso.

### Categoria a) Fotografie stampate a colori ed in bianco e nero

-Non montare le fotografie stampate.

-Dimensioni delle stampe: **minimo 20 x 25 cm, massimo 25 x 30 cm.**

Le stampe in formato panorama non devono comunque eccedere le dimensioni sopracitate.

Le stampe non conformi alle dimensioni specificate verranno automaticamente escluse dal Concorso.

-Indicare sul retro di ogni fotografia, in stampatello, i

dati seguenti (vedere la figura qui sotto):

- (1) Numero della domanda (il numero riportato sul Foglio di Presentazione)
- (2) Nome e cognome
- (3) Indirizzo,
- (4) Nome del paese nel quale si presenta domanda di partecipazione al Concorso
- (5) Titolo della fotografia
- (6) Numero della fotografia
- (7) Indicazione (solo sul retro della foto) del lato superiore ("top") della fotografia stessa

Non sono ammesse diapositive e negativi in bianco e nero.

### Stampa a colori e in bianco e nero

<b>TOP</b>
(1) Numero della domanda (numero del Foglio di Presentazione)
(2) Nome del concorrente
(3) Indirizzo del concorrente
(4) Nome del paese nel quale si partecipa al concorso
(5) Titolo della fotografia
(6) Numero della fotografia

Lato posteriore della stampa

### Categoria b) Diapositive a colori

-**Non inviare diapositive originali**, ma solamente duplicati di alta qualità. Nel caso di invio di stampe delle proprie diapositive, apporre sul retro della stampa la dicitura "color slides" per indicare chiaramente che la fotografia presentata è in effetti una diapositiva. Le dimensioni delle stampe da diapositiva devono essere comprese tra 20x25 cm e 25x30 cm.

-Non inviare diapositive con telaio in vetro.

-Tutte le diapositive devono avere i dati scritti sul lato da giudicare (vedi disegno).

### Duplicati

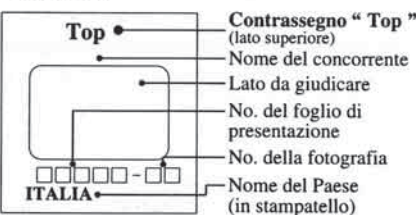

### Stampa (da diapositive)

<b>TOP</b> <b>COLOR SLIDE</b>
(1) Numero della domanda (numero del Foglio di Presentazione)
(2) Nome del concorrente
(3) Indirizzo del concorrente
(4) Nome del paese nel quale si partecipa al concorso
(5) Titolo della fotografia
(6) Numero della fotografia

Lato posteriore della stampa

\* Le fotografie che non si adeguano ai formati ed alle altre indicazioni prescritte verranno escluse dal Concorso.

### [Dove inviare il modulo di iscrizione]

Le fotografie devono essere inviate, insieme al modulo di partecipazione opportunamente compilato, all'Ufficio competente per il Paese di partecipazione.

### [TERMINE ULTIMO DI INVIO DELLE DOMANDE]

Le foto, con il Foglio di Presentazione, devono essere inviate al distributore Nikon del proprio Paese. Il termine ultimo per le iscrizioni al Concorso NPCI 1996 è fissato al **31 ottobre 1996**, i

## Selezione e notificazione dei vincitori

Le fotografie verranno esaminate da una giuria composta da fotografi professionisti, nominata dalla NIKON agli inizi del 1997. Le decisioni della Giuria sono insindacabili.

### [NOTIFICA]

I vincitori verranno notificati personalmente, tramite lettera raccomandata, entro il 30 aprile 1997. I vincitori dovranno presentare i negativi originali o le diapositive originali (non duplicati) all'ufficio competente del proprio paese, indicato in questo modulo, entro 10 giorni dalla notifica della selezione. La mancata presentazione degli originali, o la presentazione oltre i limiti di tempo previsti, può comportare la squalifica dal Concorso. Gli originali delle fotografie vincenti verranno utilizzati per la stampa delle foto sull'Annuario NPCI e per la realizzazione di pannelli fotografici per mostre. I negativi e/o le diapositive originali verranno restituiti ai vincitori una volta terminate le operazioni di stampa dell'Annuario e dei pannelli fotografici.

La NIKON CORPORATION consegnerà i premi ai vincitori tramite l'ufficio dei singoli Paesi, indicato in questo modulo, al quale era stata presentata la domanda di partecipazione.

### [ANNUARIO "NPCI 1996"]

Tutte le fotografie vincenti verranno pubblicate sull'Annuario del Concorso Fotografico Internazionale Nikon NPCI 1996. Tale Annuario potrà essere richiesto al distributore del proprio Paese, indicato in questo modulo. Per il prezzo dell'Annuario ed i metodi di pagamento rivolgersi all'ufficio stesso. Sul modulo di partecipazione è stampato un buono per l'ordinazione dell'Annuario NPCI 1996. Ai vincitori verrà offerta una copia dell'Annuario.

### [NOTE:]

La NIKON CORPORATION non sarà responsabile per qualsiasi genere di reclamo da parte dei modelli/e, utilizzati per le fotografie, nel caso in cui queste fotografie siano state pubblicate, o comunque rese di pubblico dominio. Tale responsabilità è completamente ed esclusivamente a carico del partecipante. In certi casi, la NIKON CORPORATION può richiedere al partecipante di presentare una dichiarazione liberatoria di responsabilità nei confronti dei modelli (o modelle) prima della consegna del premio.

La NIKON CORPORATION si riserva qualsiasi diritto relativo a riproduzioni connesse al concorso NPCI, la pubblicazione ed esibizione delle fotografie vincenti. La NIKON si riserva inoltre il diritto permanente di utilizzare le fotografie vincenti per fini non commerciali quali, ad es., le mostre fotografiche organizzate dalle Nazioni Unite nell'ambito di scambi culturali internazionali.

In certi casi, varie fotografie potranno essere selezionate per la stampa di calendari Nikon, o per l'uso in altri tipi di pubblicità Nikon. In questi casi la NIKON CORPORATION stipulerà opportuni contratti separati con gli autori di tali fotografie.

La mancata osservanza di tutte le regole sopradescritte può comportare l'esclusione dal concorso. Inoltre la NIKON CORPORATION sarà libera di prendere qualsiasi altro provvedimento ritenuto opportuno.

**Non accludere altro materiale, di alcun genere, alle fotografie ed al Foglio di Presentazione che accompagna le stesse.**

# Foglio di Presentazione

No.:

Scrivere a macchina o in stampatello (spazio riservato alla Nital S.p.a.).

**Esempio:**

Tipo di foto: Contrassegnarne (✓) uno.

A1	<input type="checkbox"/> b/n S
	<input checked="" type="checkbox"/> C S
	<input type="checkbox"/> C D

b/n S : Fotografia in bianco e nero

C S : Fotografia a colori

C D : Diapositiva a colori

## Categoria A - Soggetto libero

No. della foto	Tipo di foto	TITOLO	DATI TECNICI			
			Macchina	Obiettivo	Esposizione	Film
A1	<input type="checkbox"/> b/n P			mm	sec.	
	<input type="checkbox"/> C P			f/	f/	
	<input type="checkbox"/> C S					
A2	<input type="checkbox"/> b/n P			mm	sec.	
	<input type="checkbox"/> C P			f/	f/	
	<input type="checkbox"/> C S					
A3	<input type="checkbox"/> b/n P			mm	sec.	
	<input type="checkbox"/> C P			f/	f/	
	<input type="checkbox"/> C S					
A4	<input type="checkbox"/> b/n P			mm	sec.	
	<input type="checkbox"/> C P			f/	f/	
	<input type="checkbox"/> C S					
A5	<input type="checkbox"/> b/n P			mm	sec.	
	<input type="checkbox"/> C P			f/	f/	
	<input type="checkbox"/> C S					

Non tagliare qui.

## Categoria B - Soggetto a tema "Segni di cambiamento: verso il XXI secolo"

No. della foto	Tipo di foto	TITOLO	DATI TECNICI			
			Macchina	Obiettivo	Esposizione	Film
B1	<input type="checkbox"/> b/n P			mm	sec.	
	<input type="checkbox"/> C P			f/	f/	
	<input type="checkbox"/> C S					
B2	<input type="checkbox"/> b/n P			mm	sec.	
	<input type="checkbox"/> C P			f/	f/	
	<input type="checkbox"/> C S					
B3	<input type="checkbox"/> b/n P			mm	sec.	
	<input type="checkbox"/> C P			f/	f/	
	<input type="checkbox"/> C S					
B4	<input type="checkbox"/> b/n P			mm	sec.	
	<input type="checkbox"/> C P			f/	f/	
	<input type="checkbox"/> C S					
B5	<input type="checkbox"/> b/n P			mm	sec.	
	<input type="checkbox"/> C P			f/	f/	
	<input type="checkbox"/> C S					

Non tagliare qui.

## Categoria C - Macro

No. della foto	Tipo di foto	TITOLO	DATI TECNICI			
			Macchina	Obiettivo	Esposizione	Film
C1	<input type="checkbox"/> b/n P			mm	sec.	
	<input type="checkbox"/> C P			f/	f/	
	<input type="checkbox"/> C S					
C2	<input type="checkbox"/> b/n P			mm	sec.	
	<input type="checkbox"/> C P			f/	f/	
	<input type="checkbox"/> C S					
C3	<input type="checkbox"/> b/n P			mm	sec.	
	<input type="checkbox"/> C P			f/	f/	
	<input type="checkbox"/> C S					
C4	<input type="checkbox"/> b/n P			mm	sec.	
	<input type="checkbox"/> C P			f/	f/	
	<input type="checkbox"/> C S					
C5	<input type="checkbox"/> b/n P			mm	sec.	
	<input type="checkbox"/> C P			f/	f/	
	<input type="checkbox"/> C S					

Nome

Sesso

Età

Professione

Indirizzo

CAP

Città

Stato

Tel.:

Io sottoscritto certifico che tutte le informazioni soprariportate sono esatte, e dichiaro di accettare i termini del regolamento che governa il presente Concorso Fotografico Internazionale Nikon NPCI 1996.

Firma

**Attenzione:** In caso di mancanza della firma, la presentazione della domanda verrà considerata nulla.

# FOTO IN MOSTRA

## A MILANO E ROMA È TEMPO DI MOSTRE FOTOGRAFICHE

### MOSTRE A MILANO

Finalmente, da qualche tempo, a Milano viene dedicato ampio spazio alla fotografia dei grandi autori, grazie soprattutto alle sponsorizzazioni private che con qualche legittimo obiettivo di ritorno commerciale hanno affiancato alla storica Galleria "Il Diaframma" (via Brera 16) di Lanfranco Colombo e al Museo di Ken Damy (via Pastrengo 20) la Galleria Carla Sozzani (via Como 10) la Fondazione Mazzotta (Foro Bonaparte 50) e La Galleria Photology (via Moscova 25). Incrementato inoltre l'utilizzo degli spazi pubblici quali Palazzo Bagatti Valsecchi (via S. Spirito 10), Palazzo Reale (piazza Duomo), e il Palazzo della Ragione (piazza dei Mercanti), oltre ad altri già usati in passato.

Così nel giro di pochi mesi abbiamo potuto godere delle foto di Avedon, Watson, Salgado, Witkin, Serrano, Kertész, Weber, che in Italia non erano mai state presentate con il dovuto rilievo.

In questo "tourbillon" mi piace segnalare le mostre di:

#### LENI RIEFENSTAHL

"Il ritmo di uno sguardo" che sarà esposta fino al prossimo 6 ottobre nel duecentesco Palazzo della Ragione in piazza dei Mercanti. Promossa dal Comune di Milano con Elemound ed il Centro Culturale Alessandra Borghese, la mostra espone un centinaio di fotografie che ripercorrono la lunga vita artistica della Riefenstahl, oggi ultranovantenne, da Olympia, all'Africa ed alle più recenti foto subacquee. La poliedrica artista tedesca negli anni '30 aveva già interpretato 6 films, interessandosi a tutti i particolari tecnici dell'arte cinematografica, tanto da decidere dopo l'esperienza di attrice, di lavorare dietro la macchina da presa. Così nel 1931 scrive il soggetto e la sceneggiatura, pro-

duce ed interpreta un film dedicato ad una leggenda dolomitica ("La luce azzurra") che ottiene un buon successo. Nel 1935 Leni gira un film sul Congresso nazionalsocialista di Norimberga e lo intitola "Il trionfo della volontà". Più avanti, alla caduta del regime, sarà accusata di propaganda nazista, subendo il carcere, il processo e l'esilio, fino a quando, parecchi anni dopo, verrà assolta dall'accusa di aver svolto attività politica nelle file naziste.

Il suo capolavoro, ispirato sempre agli stessi te-

mi, sarà "Olympia": un kolossal epico girato per celebrare i Giochi Olimpici di Berlino del 1936, che nel 1938 viene presentato e premiato a Venezia. Il successo però, pur non derivando da



▲ Leni Riefenstahl - I Nuba

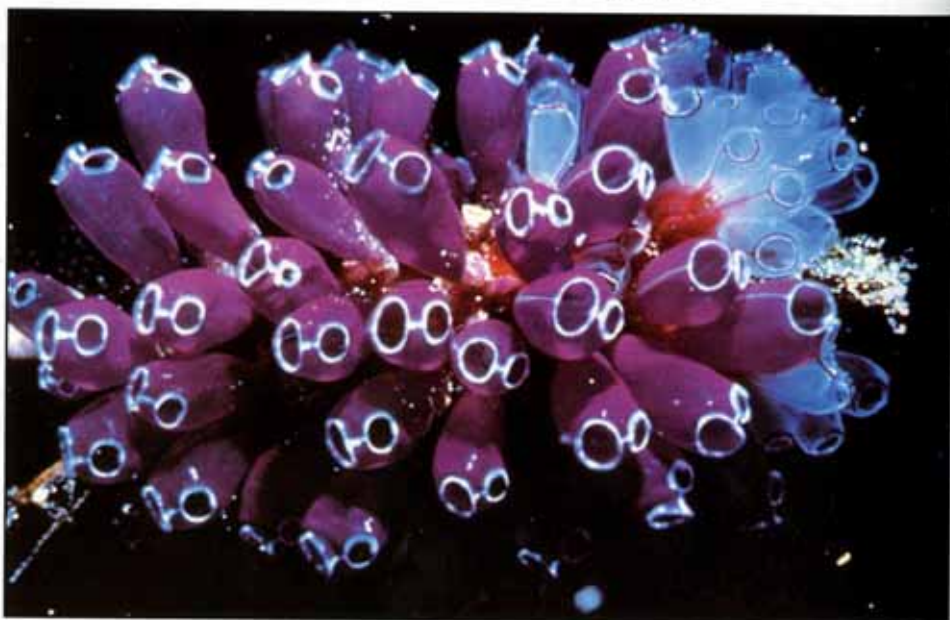

▲ Leni Riefenstahl - Photo Subacquea

una scelta politica, la costringe a rinunciare al cinema per allontanarsi soprattutto dall'ostilità della pubblica opinione e della stampa.

Così sceglie la fotografia e viaggia per oltre un decennio in Africa, dove in Sudan incontra e viene affascinata dalla popolazione Nuba. Un popolo di guerrieri e cacciatori, dai corpi plastici



▲ Leni Riefenstahl - Olympia

come quelli degli atleti di "Olympia". Resterà a lungo tra questa popolazione e documenterà la loro vita nel famoso libro fotografico del 1976 intitolato "Gente di Kau". Un altro libro molto conosciuto "I giardini di corallo" narra una nuova storia avventurosa: quella dell'iniziazione di Leni al mondo sottomarino. A 72 anni scopre il fascino degli abissi e comincia a fotografarli. Mar Rosso, Caraibi, Maldive, Oceano Indiano sono il suo nuovo terreno di caccia alle immagini rare, che il suo obiettivo cattura e trasforma in composizioni astratte: cerchi, spirali, tentacoli, grovigli e fondali dai colori inimmaginabili e luminescenti. Va sott'acqua anche perché considera le immersioni un ottimo esercizio per la respirazione; a 94 anni la Riefenstahl continua a viaggiare, immergersi e fotografare. Tornando alla mostra milanese devo dire che le fotografie sono presentate con molta eleganza in un percorso logico-temporale che permette al visitatore di comprendere l'evoluzione artistica dell'artista tedesca. In una saletta appartata è anche possibile vedere i films presentati in videotape ad orari e giornate prefissate. Alcune immagini dei films più importanti sono presentate anche in parete, consentendo di apprezzare il rigore formale delle inquadrature che esaltano il vigore e la bellezza dei soggetti rappresentati. Si passa quindi alle immagini a colori dei Nuba che evidenziano con lo stesso rigore compositivo delle precedenti im-

magini momenti di vita quotidiana di questa primitiva popolazione. Le immagini sono stampate in grande formato e si apprezza, anche considerando la data della ripresa, la resa cromatica e la definizione dei particolari. L'ultima sezione, se vogliamo la meno originale, è infine dedicata alle foto subacquee, apprezzabili sia dal punto di vista tecnico che estetico, soprattutto in considerazione dell'età della fotografia.

Concludendo una mostra da ricordare, che riconcilia con la fotografia tradizionale, che ha fatto la storia della fotografia, dopo le mostre "scioccanti" di Peter Witkin ed Andres Serrano.

La mostra è corredata da un buon catalogo edito da Leonardo Arte, con la riproduzione di tutte le foto esposte, vendute al prezzo di lire 50.000. Apertura Mostra: tutti i giorni, lunedì escluso, dalle 9.30 alle 18.30.

#### DONNA FOTOGRAFA

La Galleria "Il Diaframma-Kodak Cultura", via Brera 16, Milano, martedì 10 settembre, alle ore 18.30, riprende l'attività con l'inaugurazione della mostra che presenta le opere delle allieve della scuola "Donna Fotografa", diretta da Giuliana Traverso. L'esposizione propone un'ampia e suggestiva raccolta delle immagini sugli argomenti trattati nei corsi 1995-96, in particolare una delle due sale della galleria sarà dedicata al tema del "Nudo", sviluppato dalle allieve del secondo corso. Più vari i temi trattati dalle allieve del corso base, in una libera visitazione dei più diversi generi fotografici.

La scuola della Traverso, fotografa di successo, col tempo è diventata sicuro punto di riferimento per tutte le donne che desiderano avvicinarsi alla fotografia in maniera non scolastica né eccessivamente tecnicistica, puntando piuttosto alla scoperta del proprio immaginario e all'acquisizione degli strumenti per esprimere in immagini cariche di significato i pensieri e le emozioni più intime.

Questa è la filosofia che ha sempre guidato Giuliana Traverso nelle sue scelte metodologiche, nella convinzione che la fotografia "si svolge tra occhio e cuore". Ed è sempre questo il presupposto che l'ha spinta a scegliere di limitare il corso alle donne, per valorizzare al massimo la particolare sensibilità, ma anche per creare le condizioni di un confronto aperto e sereno che è la base di una sicura crescita. Ogni immagine viene liberamente discussa, alla ricerca del suo significato



▲ Leni Riefenstahl - Olympia



▲ Don English - Marlene Dietrich in "L'imperatrice Caterino"

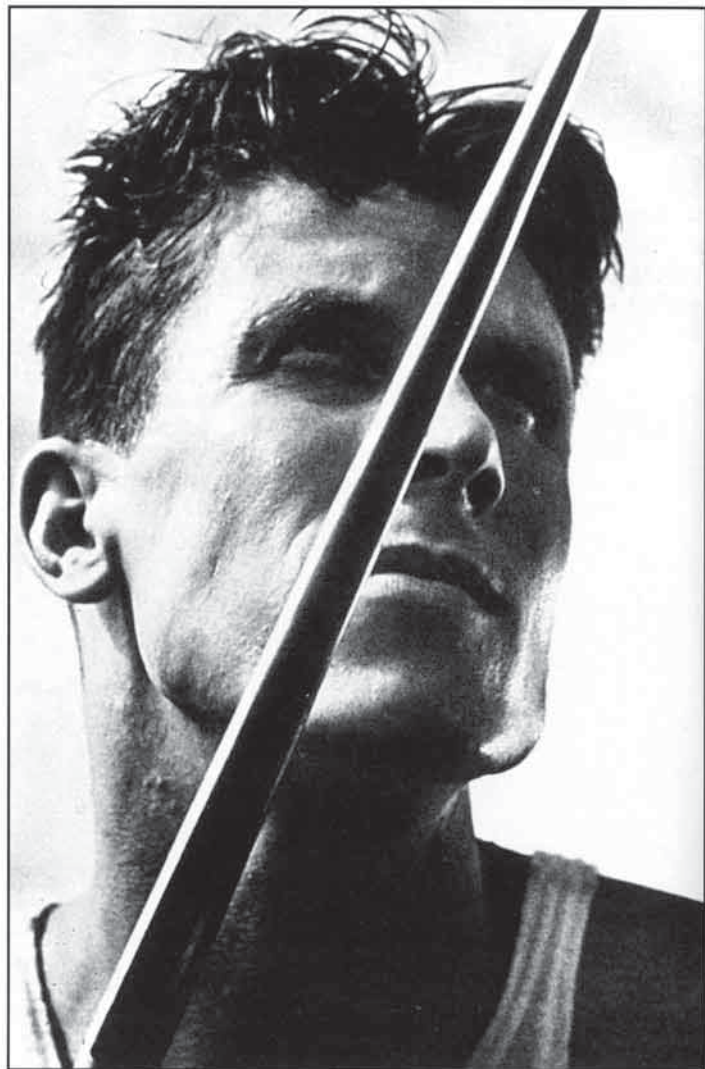

▲ Leni Riefenstahl - Olympia

più profondo.

A questo proposito debbo dire che, seppure i risultati della scuola siano stati eccellenti ed abbiano visto negli anni l'affermazione di fotografe di talento quali Cristina Omenetto, Rossella Bigi, Anna Colombo e Isabella Colonnello, la scelta della scuola unisex non mi convince e sono quasi certo che risultati analoghi sarebbero stati conseguiti dalla brava Traverso anche con la frequenza maschile ai suoi corsi. Del resto i tempi sono cambiati e le donne sembrano ormai snobbare anche la festa dell'8 marzo! La parità dei sessi non è certamente raggiunta, ma credo che le scuole esclusivamente al femminile non contribuiscano a migliorare la situazione: ma forse non vale per la fotografia.

LA MOSTRA RIMARRÀ APERTA FINO AL 21 SETTEMBRE, CON I SEGUENTI ORARI: DA MARTEDÌ A VENERDÌ - 16/19.30, SABATO - 14.30/19.30

Roberto Rognoni

## NOSTRE FOTOGRAFICHE AL PALAZZO DELLE ESPOSIZIONI IN ROMA

Tengo sempre sott'occhio il Palazzo delle Esposizioni qui a Roma perché, più o meno a sorpresa, vengono realizzate mostre di notevole interesse per chiunque e segnatamente per un

fotoamatore: basti ricordare quella su Salgado o quella sulla Magnum (l'Agenzia fotografica più famosa del mondo).

In questo momento vengono presentate due mostre: una di fotografia creativa di Herman Nitsch e l'altra dedicata a Marlene Dietrich con un mare di ingrandimenti di foto degli anni '30-'40. Ma andiamo per ordine, e accenniamo qualche cosa sulla prima che ha generato indignazione e sgomento per i soggetti presentati con gigantografie a colori di eccezionale tecnica, criticati con dotte disquisizioni di filosofia estetica (vedi "Il Tempo").

Non starò qui ad indicare i soggetti esposti (del resto non esistono pubblicazioni in vendita al pubblico) che vanno dai nudi trucolenti ad accostamenti blasfemi di oggetti; debbo ammettere che, tecnica a parte, le emozioni che suscita non sono tali da riuscire a sopraffare sensazioni impure o degradanti.

Molto meglio indirizzare i propri interessi sulla mostra degli oggetti e dei ricordi dell'attrice, mostra dal titolo (per me improprio) "Il Volo di un angelo: Marlene Dietrich".

L'infinità di fotografie presentate sono

indubbiamente di grande interesse per un fotoamatore, sia sul piano tecnico, perché il materiale di allora non regge ai canoni che si richiedono oggi, sia sul piano estetico, per la grande abilità dei fotografi di quegli anni che permettono di godere anche oggi della fotogenia di questa donna, che ha segnato indubbiamente un'epoca.

Molti non ricorderanno neppure di chi stiamo trattando. Ricorderemo alcuni suoi films dall'"Angelo Azzurro" alla "Taverna dei sette peccati" senza dimenticare "Venere Bionda".

Se qualcuno avrà l'occasione di vedere la mostra, sarà pur sempre un modo per arricchire la propria conoscenza e per ammirare il ricordo di un mito.

Marcello Cappelli.

# BOVINA

## FRAMMENTI DI TEMPO

**V**iaggiare per imparare, conoscere, ritrovare quelle certezze e verità, perse all'abbandono del sacro giardino, dove il vero si coltivava nello spazio di un orto, e cadute dalla mitica alta torre, prima della quale si insegnava e si apprendeva in un'unica lingua.

Espanso lo spazio e moltiplicatesi le lingue il viaggiatore è diventato un utile mestiere per cercare di riunire ed ordinare questo mondo disperso.

Viaggiare non per fuggire, ma semmai per ritornare al punto di partenza o meglio ai tanti punti di partenza da cui è partito tutto.

Viaggiare per informare, anche se narrare non è solo un'arte, ma una vera e propria virtù in chi la possiede.

Luciano Bovina prova a raccontare la storia del mondo attraverso delle immagini, catturate, pensate, trovate a giro nella vita. Frammenti di vita, frammenti di tempo: il tempo che muta non solo nella dimensione della grande storia, ma all'interno di quella piccola storia di cui è misura l'esistenza di ciascuno di noi, è l'elemento narrativo fondamentale, il filo rosso che collega ciascuna immagine di questo libro. La stessa fotografia, che rende presente il proprio soggetto trasferendolo istantaneamente al passato, è un'esperienza del tempo, tiranno assoluto, ora ridotto a frammento per alleggerirne il peso, per liberare un dettaglio dalla morsa della continuità, che travolge trasformando e trasformando distrugge. Solo la fotografia rende visibile il tempo.

Tutta la storia umana è fatta di sfide che hanno arso le ali di icari intraprendenti e forse quella più grande è stata la corsa all'ignoto con il viaggio. Visionario di quel che c'è, il viaggiato-

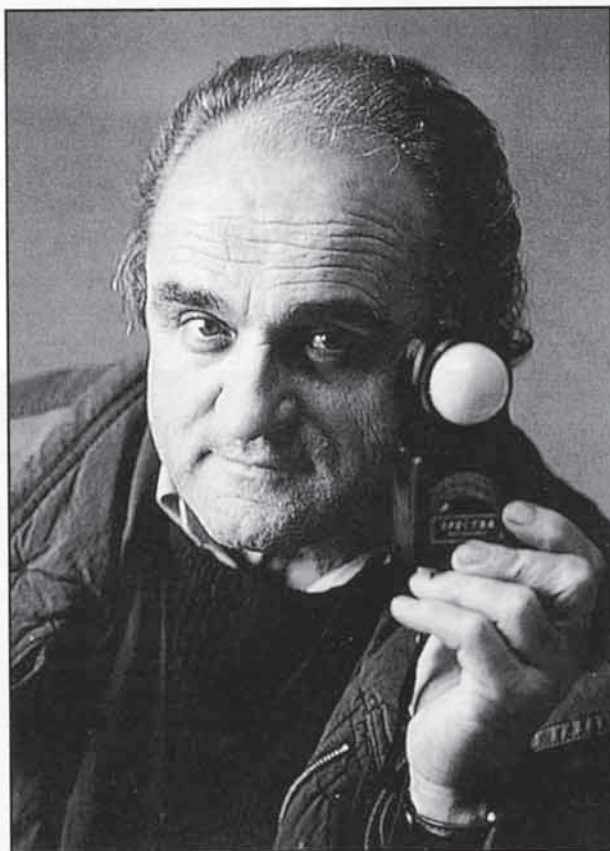

▲ Umberto Guizzardi - Ritratto di Bovina

re, con quell'idea e con quell'azione del vedere e del rappresentare, rende le lontane realtà immanenti alla nostra coscienza, ma che assunte possono diventare pretesto interiorizzante per dare sostanza ai pensieri e alle più ardite fantasie, come una volta, tanto tempo fa, quando le colonne d'Ercole, limite invalicabile alla conoscenza umana, condannarono Ulisse alle fiamme dell'inferno e lasciarono agli altri uomini il solo dono della fantasia.

Il mondo, il teatro della sua effettiva esperienza e protagonista delle sue fotografie ha un'anima bivalente. Ornato da nature esuberanti di terre esotiche,

solcato da passaggi di ogni tipo, il mondo accoglie nei suoi continenti, sui suoi mari un'umanità multiforme, dai tratti decisi, descrivibile solo con la tavolozza ruvida e smagliante della fotografia realistica; ma nello stesso tempo il mondo può diventare luogo metafisico: spazio isolato, astorico, di pienezza e di vuoto assoluto, in cui si raggiungono con facilità le posizioni estreme e radicali, dove la natura e i drammi umani possono scatenarsi all'improvviso. Un concretissimo realismo descrittivo, ma nello stesso tempo, l'accento corrosivo dell'autore, il suo timbro interiorizzante e assorto, accompagnato dalla pregnanza simbolica che illumina le vicende.

Questo è il mondo di Bovina, raccontato con l'impronta dei suoi occhi, un parziale della realtà da integrare con impressioni individuali, perché queste immagini hanno la ricercatezza dell'opera e non del documento fine a se stesso.

Chi viaggia per trovare un punto di partenza non può neanche dimenticare il punto d'arrivo: la terra emiliana, che ritorna nel lavoro di Bovina, come un ritor-

nello dopo lunghe strofe di immagini a ricordare in leopardiana sindrome il borgo natio, troppo borgo, ma pur sempre natio, che si inserisce in questo mosaico di colori, forme e storie, come tassello privilegiato.

Scoparse le barriere, ridotte le distanze e stretto tutto il sapere in CD Rom, non è ancora superata l'emozione di camminare sulle terre del mondo; un buon viaggio, quindi, a tutti gli Odissei fotografi, che non pensano ancora di tornare ad Itaca.

Sabina Broetto



▲ Kulna, Sunderbans, Bangladesh, 1990



▲ Dhanbad, Bangladesh, 1990

## PROFILO DELL'AUTORE

I primi contatti con la fotografia Luciano Bovina li ha avuti come assistente fotografo-navale, imbarcato

sulla nave oceanografica "Staffetta"; collabora, poi, con l'Agenzia "Attualfoto", curando l'ambiente della Formula 1 e del Rally.

In seguito passa al cinema e come cineoperatore realizza per

"Autosprint" (Telesprint) più di 80 filmati di Gran Premi.

L'amore per i grandi spazi e l'interesse per il nuovo lo indirizzano sempre più verso il documentarismo, che tutt'ora segue.



▲ La Paz, Bolivia, 1984





▲ "Gino Pellegrini" - S. Agata Bolognese, 1983

In circa 18 anni, ha collaborato alla realizzazione di oltre 25 documentari per la televisione italiana ed estera, tanto da essere battezzato dai suoi colleghi "Nomade con la cinepresa".

(Tratto dall'introduzione al libro "Frammenti di Tempo").

Chi fosse interessato all'acquisto del libro (96 pagine 28X30 cm - 82 immagini a colori, rilegato in broccatura di pregio con so-



▲ Ayacucho, Perù, 1980

vraccoperta rinforzata, costo Lit. 50.000), può richiederlo direttamente all'autore al seguente indirizzo:

**Luciano Bovina - Via Pettarella 20/22  
S. Agata Bolognese (Bologna)  
Tel. 051/956161 Fax 051/956616.**



▲ Salar de Uyuni, Bolivia, 1984

# FOTOGRAFIA

## FOTOGRAFIA, NEOREALISMO, REALTÀ

La fotografia ci è propria come l'aria che respiriamo. Per me che ormai ho anni di vissuto alle spalle, sento che le fotografie viste mi appartengono perché descrivono la mia stessa vita e ciò che ha reso vario, vivibile e sofferto lo scorrere dei giorni dalla fanciullezza alla maturità. Per me come per tutti coloro che ritengono di essere individui tra tanti e di essere legati dalla storia comune che le immagini hanno trascritto. Dal 1936, primo numero di "Life", la fotografia ha svolto una indagine sociale ed una funzione informativa che hanno capovolto il concetto di documento e di descrizione documentata. È questo specifico lato, diverso, dalla fotografia cano-

nicamente pittorica, che, da noi in FIAF, ci interessa affrontare, scoprire, riscoprire, valorizzare, e soprattutto capire perché in esso tanti grandi fotografi hanno espresso il senso della loro partecipazione agli eventi del mondo ed il senso di un'arte che non è inferiore a nessun'altra perché è, come ogni altra arte, comunicazione. Da '36 in poi i tempi sono stati tali che la verità del vero ha prevalso in interesse su altri argomenti. La violenza della guerra militare, i drammi dello scontro civile, la precarietà dell'esistenza non potevano passare inosservati né allo scrittore, né al cineoperatore, né al regista, né al fotografo. La lezione della realtà era forte, ne doveva nascere uno stile di racconto per immagini, ne doveva na-



▲ Giorgio Tani - I figli del sole

scere una professione nuova: fotoreporter. Non che mancassero esempi, fin dal secolo scorso, anzi, gli esempi non si contano, e sono nella memoria di tutti le foto della guerra di Secessione Americana, le foto dei briganti in Italia, le foto del Conte Primoli. Ma era più "documentare", era più "immortalare". Il fotografo era "il fotografo" e non ancora "l'uomo fotografo", il testimone, il partecipe, il "concerned photographer". John Phillips, in una intervista che gli feci circa tre anni fa a San Marino per "Il Fotoamatore", disse che (forse) il mestiere moderno di Fotoreporter lo aveva inventato lui, appunto nei secondi anni trenta quando la rivista americana per cui lavorava (credo "Life") gli chiese di abbinare alle fotografie un te-

sto di accompagnamento. Fotografo e giornalista in una stessa persona, una novità, una nuova professione: la forza dell'immagine sommata alla forza della parola. In Italia il dopoguerra faceva scoprire una realtà nascosta, in parte preesistente, in molta altra parte dovuta alla mattanza della guerra stessa, che aveva cambiato i parametri ed i riferimenti sia nelle città che nelle campagne. Telefoni bianchi, civiltà contadina e poi "La pelle" e "Kaputt", ovvero in due libri la descrizione reale, di una tragedia per certi versi epica e per altri triviale, carnale, pagana come può essere la storia della miseria fisica e morale di una gente sconfitta. Un reportage che nessuna macchina fotografica avrebbe potuto rendere nella sua ama-

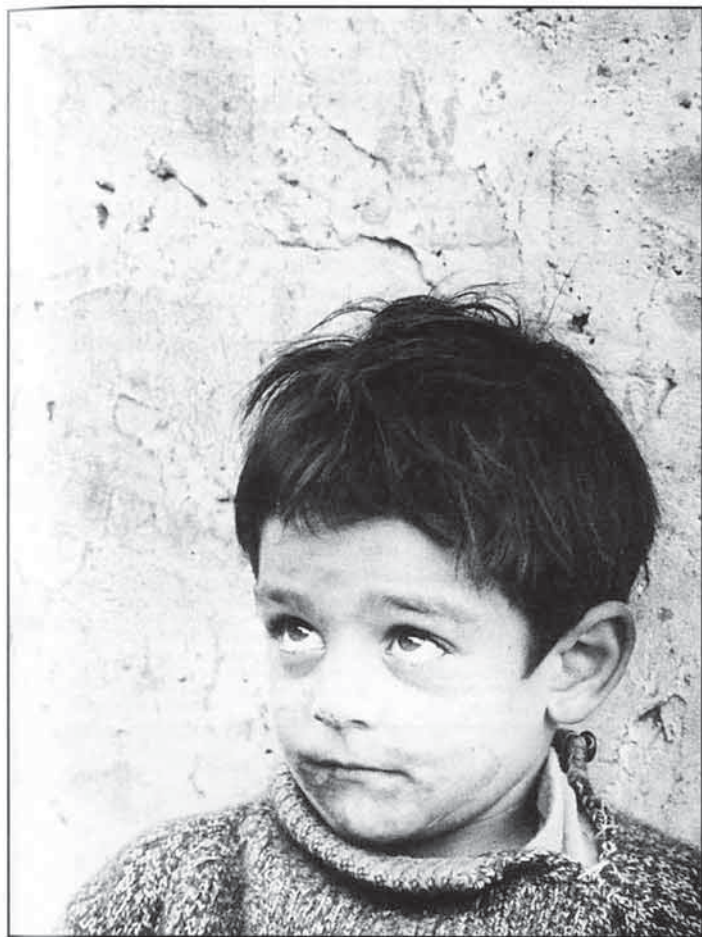

▲ Giorgio Toni - I figli del sole

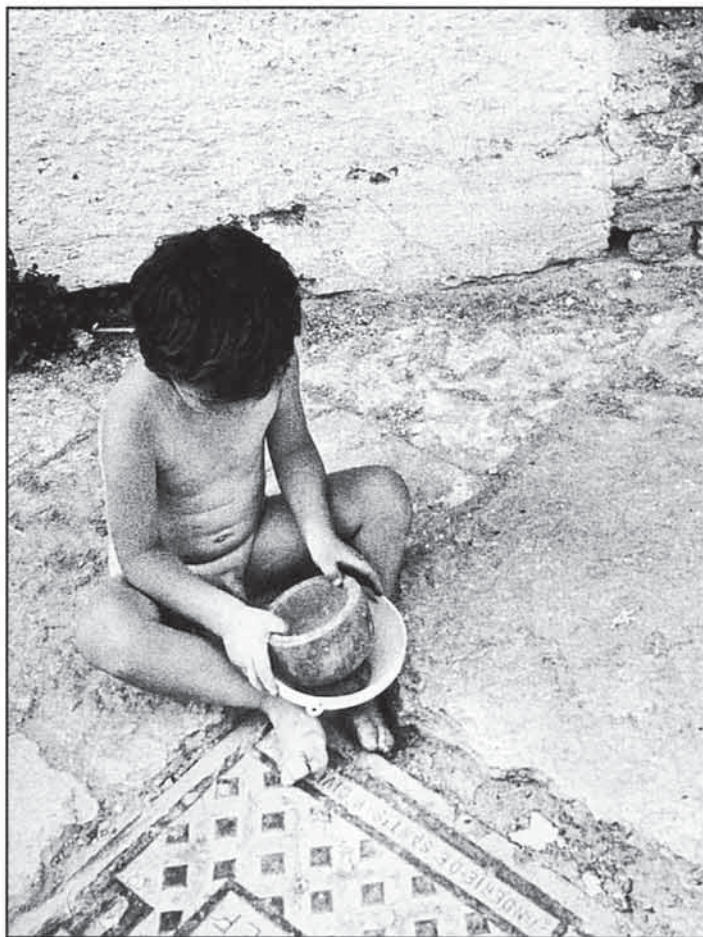

▲ Giorgio Toni - I figli del sole

ra interezza. E Malaparte conosceva l'importanza della fotografia, lui stesso fotografava. Sono state effettuate mostre di sue fotografie e da queste libri fotografici.

Su "Tempo" Patellani proponeva grandi reportage sulle terre del Sud. Il "Sud", tema classico di tanta fotografia pensata come "neorealista". Ma può la fotografia di reportage di quegli anni essere classificata "neorealista" come se fosse un filone della grande produzione narrativa cinematografica, dove il vero veniva ricostruito in modo che "più vero non si può"? La fotografia ha una sua natura statica che consente una lettura riflessiva e quindi, accompagnata o meno dalle parole e dalle didascalie, è messaggio privo della dimensione scorrevole del tempo. Quando poi è ricostruzione della realtà suona falsa come la foto di scena.

Per questo da Walker Evans ai fotografi della Magnum, ai Salgado odierni, la fotografia va oltre il documento alla ricerca di una umanità immersa nella realtà, truce o vivibile, da raccontare

con onestà intellettuale. Come solo i grandi fotografi sanno fare.

Da noi 50 anni dal dopoguerra sono stati fotografati in modo molto soft, o meglio sono stati proposti al pubblico delle mostre e dei rotocalchi in modo flaccido, senza slancio, senza risalto. Mi sembra di capire che certi nomi, Donzelli docet, hanno dato moltissimo e sono notissimi e stimatissimi in un ambiente strettissimo e riservato agli stimatori. La vera fotografia in Italia, vera certo anche altrove, è stata nascosta, celata, da quella dei fotoromanzi del tipo "fumettone, dalle fotografie celebrative ufficiali, oppure da quelle scattate di nascosto, rubate o concordate, alle Altezze Reali di Monaco o d'Inghilterra, e alle attricette seminude. Un filone che continua perenne, oggi più che mai, e che certamente è inferiore per qualità e contenuti persino alla fotografia del fascismo. La fotografia ufficiale e quella "paparaziale" hanno rintuzzato le velleità della fotografia artistica e sociale nelle riviste specializzate in poche illuminate mostre e nei fo-

toclub.

Infatti non c'è fotografo di rango che non esca o non conosca il settore amatoriale, e che non mescoli in sé, come autore, le cognizioni di forma e contenuto tipiche della ricerca amatoriale. Comunque, e nonostante qualsiasi bisogno di etica, la fotografia intesa come mezzo di informazione globale racconta il proprio tempo e ne è un vero e proprio specchio.

È questa la convinzione che mi porta a pensare che sarebbe bello ricostruire un'idea della fotografia di reportage, italiana, attraverso il dialogo con gli autori che ne sono stati protagonisti, la comprensione delle loro motivazioni, la lettura delle loro fotografie.

Ci sono periodi fotografici che oggi sembrano fra loro ben distinti, ma che invece creano confusione perché si sovrappongono nel tempo. Un tempo scandito, per esempio da "Luci ed Ombre", dei pieni anni 20. "Luci ed Ombre" era un bell'annuario della fotografia artistica italiana che pubblicava le fotografie dell'epoca e cioè essenzial-

mente pittorialiste. Poi, fino almeno al 43, "Fotografia", annuario del Gruppo Editoriale Domus, che aveva valorizzato l'altra fotografia, modernista e contrapposta alla pittorica. Dopodiché, come sappiamo, nel dopoguerra l'interesse per la fotografia che riprende la realtà nei suoi aspetti umani e sociali.

Filoni che si sovrappongono, che generano discussioni (vedi Bussola-Gondola), che si determinano male perché magari in piena tendenza verista o realista si affermano ugualmente grandi fotografi di gusto pittorico e viceversa.

Personalmente dubito che fotografia e autore possano essere classificati o schematizzati drasticamente; se un fotografo ha talento o scuola non può fare a meno di produrre immagini nel rispetto dei canoni estetici. Anche quando è innovativo, anche quando è trasgressivo.

Ma torniamo al fotogiornalismo, al reportage; con Donzelli e con la

Monografia su Donzelli la FIAF ha inteso rivolgere l'attenzione a quel genere di fotografia che ha fatto storia dappertutto meno che in Italia. Da noi i libri di fotografia si vendono male e solo due o tre autori sono privilegiati dagli editori. Ma forse è così anche "in America".

C'è comunque l'esperienza particolare de "Il Mondo" di Pannunzio, un settimanale del periodo 1951-1966, al quale hanno collaborato, con diritto di firma della fotografia, i migliori "fotoreporter" di allora. Ne cito alcuni: Berengo Gardin, Branzi, Cagnoni, Cascio, Camisa, Cesare Colombo, De Biasi, Di Paolo, Garrubba, Horvat, Minnella, Sansone, Scalfati, Sellerio, Scianna, ecc.

L'Archivio Fotografico Toscano insieme ad altri Enti ha pubblicato un libro in proposito: "Il Mondo dei fotografi".

Stuzzica la curiosità su un genere di fotografia, su un tipo di fotografi, su un periodo storico significativo.

L'autore FIAF del prossimo anno (1997), dopo Lasalandra ancora tutto da sviscerare, sarà Piergiorgio Branzi, lo abbiamo conosciuto come uomo della televisione: telegiornale e corrispondente da Mosca.

Ha iniziato come fotografo. Vorremmo che le mostre e la Monografia che faremo su questo autore riprendessero il discorso aperto con Donzelli e ci dessero adito a scoprire fatti, persone, epoche e avventure che non conosciamo o delle quali abbiamo appena qualche percezione visiva.

Ma c'è ancora di più.

Ci sono fotografi fra noi "dilettanti" della FIAF che hanno operato con lo stesso spirito di ricerca e con gli stessi stimoli di indagine sociale dei fotografi professionisti.

Cerchiamoli, ritroviamo anche loro. Anche loro sono la nostra cultura.

**Giorgio Tani**



▲ Giorgio Tani - I figli del sole



▲ Giorgio Tani - I figli del sole

# Da oggi mettete bene a fuoco questo marchio:

## è molto sensibile a ciò che state cercando per le vostre foto.

Con l'insegna  
subito tutti i centri  
troverete



riconoscerete  
specializzati dove  
competenza,

### servizio e tutto l'assortimento di pellicole altamente professionali Agfa. Scattare per credere!



#### PIEMONTE

Foto Pacto S.a.s. - Spalto Marengo Pal.  
Pacto - Alessandria  
Foto Quick Punto 2 S.n.c. - Via Dante, 131  
Alessandria

QSS Photoserv. di Meardi G. - C.so Montebello, 32  
Torino (AL)

Foto Gio di Ferretti G. - Via XX Settembre, 193  
Montegrosso d'Asti (AT)

Walter Foto di Fausone O. - C.so Afferi, 322 - Asti  
Cerato & Cornelio - C.so Nizza, 45/B - Cuneo  
Gold's - Via Italia - Saluzzo (CN)

Foto Dino di Toei Carmen - C.so Italia, 40/D - Novara  
C.O.F.A.N. - Via Solferino, 6 - Sona Verbania (NO)

Romanello Giuliano & C. S.n.c. - Via Binda, 38  
Domodossola (NO)

Nuova Foto S.n.c. - Poletti A. & C.  
Via Giovanni XXIII, 6/A - Orbassano (TO)

Via Marino Organization - P.zza A. Chiorizzi, 5  
Rivarolo Canavese (TO)

Casati Bruno S.n.c. di Casati A. - Via S. Secondo, 15 - Torino  
Foto Bemo & C. S.a.s. - C.so Sebastopoli, 44 - Torino

Foto Gallery - Via Ona, 10 - Grugliasco (TO)

Fotovideo Center S.a.s. - Via Torino, 88 - Nichelino (TO)

Gold's - Via Madama Cristina, 6 - Torino  
Prima S.r.l. - Via Parma, 29bis - Torino

Studio Verdone - Via S. Donato, 82bis - Torino  
Talpo Mario Pronto Photo - Via Italia, 92  
Settimo Torinese (TO)

Fotografia Venditti S.a.s. - Via E. Bona, 4  
Biella (VC)

#### LIGURIA

Top Market - Via Cecchi, 69/R - Genova  
Totalfoto S.a.s. - V.le Brig. Bisagno, 44/R - Genova

Salmiati F. S.r.l. - Vico Casana, 44-46 R - Genova  
Photo Center Chiavari S.a.s. - Via Prandina, 2  
Chiavari (GE)

Foto Gianni Linguasco - Via XXV Aprile, 45  
Imperia Oneglia (IM)

Ciovolino S.r.l. - V.le Garibaldi, 23 - La Spezia

#### LOMBARDIA

Fotografia Marini - Via del Sebino, 50/52 - Srescia  
Photo Discount S.r.l. - Via Tosoni, 2 - Brescia

Veciani Giuseppe - Cao Milano, 12 - Ponte di Legno (BS)  
Foto Norris - Via Brosetta, 76 - Bergamo

Foto Ottica Corbetta - Via Don Felice Ballabio, 11  
Albavilla (CO)

Max Foto Video Profesi S.r.l. - P.zza Mazzini, 21 - Lecco (CO)  
New Photography S.n.c. - Via Dante, 6 - Cantù (CO)

Foto Rastelli Raffaele - Via Favagrossa, 11  
Casalmaggiore (CR)

Quick Foto S.r.l. - Via Palestro, 18/B - Cremona  
Cine Foto Lini S.r.l. - Via Roma, 25 - Mantova

Artoli E. & C. S.a.s. Fotoit - P.zza XXV Aprile, 12 - Milano  
Centro Foto Cine S.r.l. - Via Stradivari, 4 - Milano

Color Flash S.d.f. - Via Mantova, 8  
Vareto (MI)

Centro Paget - Via V. Pisani, 12  
Milano

Photo Discount S.a.s.  
P.zza De Angeli, 3 - Milano

Fabiancolor S.n.c. - Via Pantizi, 12  
Milano

Giovenzani Foto Cine S.r.l.  
L.go Augusto, 10 - Milano

Fotocolor San Donato - Via Matteotti, 1  
San Donato Milanese (MI)

Il Fotogramma - Via Matteotti, 83  
Meda (MI)

Ottica Maciachini S.r.l.  
P.le Maciachini, 18 - Milano

Photoservice S.a.s. - Oliveto S. & C.  
Via Lucilde, 11 - Milano

Videofoto 3 Torri S.n.c. - P.zza Ghizzi, 9  
S.Rocco-Germasco sul Naviglio (MI)

Fotocolor di Dal Moro A.  
C.so Pavia, 26/B - Vigevano (PV)  
Photo Color Center - P.le Stazione, 2 - Pavia  
Chiappa Virginio & C. S.a.s.  
Via G.Sella, 2 - Busto Arsizio (VA)  
Foto Carlucci di Serrecchia - Via Garibaldi, 22  
Cassano Magnago (VA)

#### VENETO

Rabatti S.r.l. - V.le De Gasperi, 32  
Castelfranco di Sopra (AR)

2 Emme Foto S.n.c. - Via Sorio, 19/A - Padova  
Romano Fotografia S.r.l. - Via Dante, 79 - Padova

Arcovaleno Fotolab S.n.c. - Via Alberto Mario, 20 - Venezia  
Fotolandia S.r.l. - Via G. Vaccari, 83 - Vicenza

Foto Ottica Rameo S.n.c. - Via Z. Briotto, 10  
Bassano del Grappa (VI)

Jumbo Foto di Carneri R. - Via Montorio, 52 - Verona  
Jumbo Foto Express S.r.l. - Via Unità d'Italia, 237/B  
San Michele Extra - Verona

Seven S.r.l. - P.le Olimpia, 36 - Verona  
Foto Ott. Comaron S.n.c. - Via Feltrina, 3  
Pederebba Fraz. Onigo (TV)

Nuovo F. Studio di Sottana - Via Terraglio, 184  
Preganzioli (TV)

Centro Foto Video S.n.c. - Cammaregio, 58/59/60 - Venezia  
Cesana Foto - Dorsoduro, 879 "Accademia" - Venezia

Fast Foto S.n.c. - Via San Rocco, 12 - Venezia Mestre (VE)  
Photo Fashion-Cuzzolin E. - Via Ciceri, 5  
San Dona di Piave (VE)

Photo Market Video S.a.s. - Via Giustizia, 49 - Mestre (VE)

#### TRENTINO ALTO ADIGE

Nord Foto S.r.l. - P.zza Domenicani, 22 - Bolzano  
Fotocolor 77 S.a.s. - Via Postgranz, 8/C - Merano (BZ)

Foto Daldossi-Wolf S.n.c. - Via Portici, 9 - Merano (BZ)  
Foto Staschitz - C.so Libertà, 85/A - Merano (BZ)

Foto Staschitz - Via Postgranz, 8/C - Merano (BZ)  
Foto MBM S.n.c. Margoni & C. - Via Palermo, 19/24 - Trento

Foto Rensi di Rensi C. - Via San Marco, 5 - Trento

#### FRIULI VENEZIA GIULIA

Ballarin Franca - Via Corner, 30 - Porcia (PN)  
Attualfoto di Vuga-Bronzi - Via dell'Altra, 8 - Trieste

Foto Pozzar di Flegar O. - Via delle Torri, 2 - Trieste  
Metromarket Foto S.r.l. - Via F. Filzi, 4 - Trieste

Foto Fulvio Color New S.n.c. - Via Parini, 18 - Udine

#### EMILIA ROMAGNA

Colorflash S.r.l. - Via Emilia, 68  
San Lazzaro di Savena (BO)

Foto Dotti S.n.c. - V.le Storch, 155 - Modena  
Nuova Fotografia di Pini - Via Panaro, 3  
Fiorano Modenese (MO)  
Photo Art S.n.c. - Via Gobetti, 39 - Piacenza  
Photo Time S.r.l. - Via Oberdan, 4/B - Parma  
Foto Flash S.a.s. - Via T. Gullì, 161/A - Ravenna  
Foto Clic S.n.c. - Via S. Carlo, 2/F - Reggio Emilia

#### TOSCANA

Centro Foto S S.r.l. - Via Stefano Val, 5/A - Prato (FI)  
Centro Foto G - V.le Monte Grappa, 2/4 - Prato (FI)  
Centrofoto 2 S.r.l. - Via De Sanctis, 68  
Firenze

Ottica Foto Cine MB - Via Ghibellina, 131 - Firenze  
Foto Luciano Arienti S.n.c.

Via Donatori del Sangue, 44 - Orbetello (GR)  
Foto Nova - Via Mameli, 44/46/48 - Grosseto

Foto Market S.a.s. - Via Aurelia Nord, 292  
Viareggio (LU)

Foto L'Autocastro S.n.c. - P.zza Martiri Libertà, 21  
Pontedera (PI)

Centro Foto 3 S.r.l. - V.le Adria, 130 - Pistoia  
Foto Ottica Moderna - Via delle Terme, 8 - Siena

#### UMBRIA

Cine Foto Pagliaricci - Via Mentana, 1/A - Terni

MARCHIE  
Foto F. Di Accatoli Americo - Via Ascoli Piceno, 41  
Ancona

#### ABRUZZI

Free Camera - P.zza Garibaldi, 12  
San Vito Chietino (CH)

#### LAZIO

Foto Tanoni - Via Calcagni, 38  
Recanati (AN)

Studio Fotografico Aguzzi Enrico  
Via Fratelli Sebastiani, 211/213 - Rieti

Supermarket della Fotografia - Via Tacito, 90/A - Roma  
Centro Fotogr. Romano - Via G. De Ruggiero, 46 - Roma

Fotofornit. Sabatini S.r.l. - Via Germanico, 168/A - Roma  
Fotoshop di A. Guarnio - Via Bevagna, 26 - Roma

Fast Photo Service S.n.c. - P.zza Bainsizza, 12 - Roma  
Foto Roma di R. Scoma - Via S. Vincenzo de' Paoli, 20/22  
Roma

Zoom S.r.l. - Via Isole del Capoverde, 27 - Ostia (RM)  
Foto Market di V. De Angelis - Via Menotti Garibaldi, 17  
Velletri (RM)

Globus Fotomarket - Via delle Palme, 189 - Roma  
Graphic Center S.a.s. - L.go Gregorio XIII, 1 - Roma

Hi-Pro Consulting S.r.l. - Via A. Serra, 47/A - Roma  
Il Colore - Via C. Perrier, 19 - Roma  
Il Colore - Via Tirolo, 53/A - Roma  
Jolly Foto S.r.l. - P.zza S. G. Bosco, 73 - Roma  
Ottica Tortellini S.n.c. - P.zza S. Emerenziana, 10 - Roma  
Nelli S.d.f. - C.so B. Buozzi, 40 - Civita Castellana (VT)

#### CAMPANIA

Lamar S.n.c. - Via Nazionale - Centro Comm.  
Mercogliano (AV)

Coloraria di Corelli Giovanni - Via M. Foschini, 28  
Benevento

Dator S.r.l. - V.D. Libertà ang. V. Torbianca - Aversa (CE)  
Copyright S.r.l. - Via C. dei Gracchi, 16/22 - Napoli

Sbrescia Vincenzo - Via P.E. Imbrinari, 46 - Napoli  
Spasiano Massimo S.r.l. - C.so Garibaldi, 78 - Napoli

Spasiano Massimo S.r.l. - Via Riviera di Chiaia, 3  
Napoli

Spasiano Massimo S.r.l. - Via Genova, 105 - Napoli  
Velotto Romano Renato S.p.a. - Via G. Pica, 36 - Napoli

Art Foto Sica - Via Gramsci, 1 - Battipaglia (SA)  
ErreEm S.r.l. - P.zza Brocca - Bivio S. Cecilia - Eboli (SA)

Ferrara - Via F. Barile, 5 - Salerno  
Foto Cine S.a.s. - Via L. Querio, 20/22 - Salerno

Foto Italia di Bottiglia - C.so Mazzini, 101  
Cava dei Tirreni (SA)

Jannone Alfredo - C.so Umberto I, 45/49  
Pontecagnolo Faiano (SA)

#### BASILICATA

Foto Sud S.n.c. - Via Potenza, 15 - Rionero in Vulture  
Potenza

#### PUGLIA

Fiorito e Figli S.r.l. - Via Amendola, 124 AL - Bari  
Elli Antonelli S.r.l. - Via Dante, 86 - Bari

Hobby Foto - Via Bari, 14 - Mottola (BA)  
Foto Odeon di Tomaiuolo A. & C.

V.le Beccarini, 28 - Manfredonia (FG)  
Photo Quick S.n.c. - Via Di Repubblica, 33 - Foggia

Foto Mario S.n.c. - Via Tripoli, 41 - Aradeo (LE)  
Laboforniture di R. Cenci - Via Soleto, 19 - Galatina (LE)

Photo 11 di Palma Antonio - Via Boeco, 16  
Calimera di Lecce (LE)

#### SICILIA

Marano Fotografia - P.zza Europa, 34 - Acireale (CT)  
Campolo Vittorio - Via C. Battisti, 217 - Messina

Central Photo di Giacomino C. - P.zza Pancali, 11  
Siracusa

#### SARDEGNA

Gherardini L. & Serra R. - Via Pacinotti, 25 - Cagliari  
I.A.F. S.r.l. - P.zza Cusa, 11/12 - Carbonia (CA)

Maasia & C. S.n.c. - Via Marche, 24 Cagliari  
Rocchi Aldo Cine Foto Ottica

Via Martini, 7 - Iglesias (CA)  
New Photo di Sanna M.&C. S.n.c.

Via Sardegna, 23 - Macomer (NU)  
Foto Flash di Frongia R.

Via Cagliari, 254 - Oristano  
Foto Amica di Picchidda G.

Via Amendola, 39 - Sassari  
Fotoclub di Zidda Antoniomaria

Via Budapest, 1/a - Sassari  
Technifoto Due di Torrazza M.

V.le Don Luigi Sturzo, 11  
Loiri Porto S. Paolo (SS)



# NULLA SFUGGE A AGFA

# AGFA Agfa

# LUCIANO RICCI

## IL CORPO FEMMINILE

**Es**itante, circospetta, lentamente Alessandra si muoveva nell'antro buio. Il corpo androgino, assai più del volto esprimeva emozioni fatte di timori, di curiosità, di speranze. L'apparizione d'altre, a lei identiche, subito congelava quel fruire in posizioni sempre differenti; le musiche dell'Orfeo di Gluck creavano atmosfere incantate. Né parola né gesto da me verso lei, soltanto lo sguardo, il più delle volte filtrato dall'osservazione su vetro smerigliato; ed essa si rivela con semplice naturalezza che viene dall'essere. Raccoglievo in quei momenti il frutto delle idee e dei sentimenti scambiati in totale sincerità sino a condensarli, appunto, nella sintesi dell'azione. Queste fotografie, allora, non sono mie, ma nostre in ugual misura, Alessandra col suo darsi ha reso possibile a me la scelta delle luci e dei momenti della cattura. Questo è avvenuto quindici anni fa e solo alla fine dell'anno scorso ho stampato questi otto negativi: non so dire il perché di tanto tempo fra le due fasi. Son più di trent'anni che fotografo il corpo femminile che per me è la somma di tutte le cose esistenti; il mondo col trascorrere del tempo questa rappresentazione figurativa si è continuamente modificata sino a trasformazioni radicali. L'approccio però è lo stesso, il rapporto umano che ogni volta sta bilioso con le mie collaboratrici è sempre più profondo e quando il nostro lavoro è concluso resta tra noi un caldo sentimento di amicizia e di fiducia. Ed è questa la ragione che fa sì che i loro corpi siano sempre vibranti, appassionati, presenti con intatta vitalità nell'atto di comunicare attraverso il movimento intensamente vissuto la loro ricchezza interiore pregna di desideri, di speranze e d'amore.

Luciano Ricci

Foto di L. Ricci ►



# DAC

## IL TITOLO DELLA FOTOGRAFIA

**La** Fotografia è uno strumento di conoscenza della realtà. Realtà sia come elemento di verità che come interpretazione del nostro divenire. La fotografia, magica arte della comunicazione visiva, si è conquistata uno spazio come linguaggio moderno, in grado di veicolare informazioni e sentimenti, passioni e notizie. Fotografia, quindi, come comunicazione globale, specchio anche di una realtà interiore nascosta, forse anche dell'anima. Il suo scopo è quello di svelare un messaggio, portare a compimento un magico incontro tra artista e osservatore. Funzione del titolo di questo messaggio visivo è realizzare la localizzazione spazio-temporale delle sue radici senza alcuna valenza espressiva, già senz'altro integrata nell'immagine che non necessita di un testo per "significare". Ciò permette all'osservatore di comprendere le radici di "quella" comunicazione visiva. Per quanto si viva nel cosiddetto villaggio globale, ancora sussistono evidenti differenze culturali, radici profonde del nostro essere che provengono talvolta da età lontane, che determinano incomprensioni o imprecisioni tra persone che parlano la stessa lingua ma provengono anche soltanto da villaggi diversi, "visitati" ad esempio da religioni o da riti assimilati dagli uni ma non dagli altri. Titolo quindi come parte integrante della comunicazione, con riferimento al tempo e al luogo dello scatto, per consentire una visualizzazione organica dell'opera fotografica. Non suggerimento di sensazioni o stati d'animo, questi devono essere trasmessi dall'immagine e se non trapelano, se non giungono al cuore o alla mente o all'epidermide del fruitore. Purtroppo la fotografia è mancata, non espleta la sua funzione. Ciò non significa che l'immagine debba venire recepita o intesa secondo i canoni dell'estetica, dell'arte o, ancor meno, dell'intenzione dell'autore. È importante che la fotografia provochi, che sia fascino o di-

sgusto ha poca importanza; essenziale che vi sia una grafia, una scrittura, e che questa sia comprensibile, recepibile, che possa essere afferrata, da chiunque, critico o panettiere che sia (con tutto il rispetto per chi produce il pane quotidiano). Banditi quindi siano i titoli evocativi solo nel fraseggio, talora aulico, troppo spesso straniero; bandite le definizioni penose che attraggono più attenzione per loro che per il fotografato; banditi, quelli che cercano di coinvolgere il fruitore con la scrittura della penna e non con quella della luce. L'immagine deve lasciare che chi la osserva possa conferirgli valenze proprie e indipendenti da quelle del suo autore, deve assurgere a simbolo e caricarsi della forza e della responsabilità che l'essere simbolo impone. Poiché il fotografato è sempre surrealizzazione soggettiva, è rivisitazione di situazioni che nel momento in cui vengono composte nel fotogramma subiscono una reinterpretazione, un riarrangiamento corrispondente alla melodia interna del fotografo. Sono note, accordi, che il fruitore suonerà con il proprio tempo e il proprio ritmo e che solo per un caso corrisponderanno a quelli dell'autore primo. Quindi il titolo

non può, non deve incastrare il fruitore, bloccarlo in quadri ristretti. Lasciamo solo che sia evocativo di un luogo e di un tempo, che autore e fruitore conoscano in quanto passato ma che ciascuno ha vissuto o interpretato percorrendo vie autentiche, originali, ma solo proprie.

Michele Piazza



▲ Foto di L. Ricci



# COMUNE DI GARBAGNATE MILANESE

Assessorato Alla Cultura - Gruppo Fotografico Garbagnate  
con la collaborazione di Bayer e del Rotary Club Garbagnate Groane

## 14° Concorso Fotografico Nazionale "CITTÀ DI GARBAGNATE"



Bayer

Valevole per la statistica FIAF  
PATROCINIO 95 D5

### VERBALE DI GIURIA

La Giuria composta dai Signori:

- Boris Gradnik MFI Gruppo Fotografico Milanese
- Roberto Rognoni AFI BFI - ENI Polo Sociale S. Donato Milanese
- Rafaela Del Bon Delegato Regionale FIAF
- Marco Ostuni Gruppo Fotografico Garbagnate
- Giancarlo Stasi Gruppo Fotografico Garbagnate

riuniti nel giorno 15 ottobre 1995, provvedeva ad esaminare le opere partecipanti al "14° Concorso Nazionale Città di Garbagnate", sezioni bianco/nero, colorprint e diacolors, nei due temi: Tema "libero" e Tema "crescere leggendo", così distinte:

Numero autori 207 Numero opere 1487 Iscritti FIAF 126

	Opere pervenute		Opere ammesse	
Tema libero	opere in B/N	nr. 394	opere in B/N	nr. 66
	opere colorprint	nr. 528	opere colorprint	nr. 73
	opere diacolor	nr. 445	opere diacolor	nr. 77
Tema fisso	opere in B/N	nr. 30	opere in B/N	nr. 10
	opere colorprint	nr. 44	opere colorprint	nr. 1
	opere diacolor	nr. 46	opere diacolor	nr. 5

### SEZIONI UNIFICATE

Opere ammesse	nr.	Autori presentati	nr.	Autori ammessi	nr.
opere in B/N	nr. 76	opere in B/N	nr. 116	opere in B/N	nr. 56
opere colorprint	nr. 74	opere colorprint	nr. 155	opere colorprint	nr. 52
opere diacolor	nr. 82	opere diacolor	nr. 127	opere diacolor	nr. 47
<b>totale</b>	<b>232</b>				

### TEMA LIBERO BIANCO E NERO

Fortunato Giuseppe "Ricordi d'infanzia: giocando a nase." 1P  
 Fortunato Giuseppe "Ricordi d'infanzia: effusioni" 1P  
 Fortunato Giuseppe "Ricordi d'infanzia: mosca cieca" 1P  
 Fortunato Giuseppe "Ricordi d'infanzia: il solito dispet." 1P  
 (sequenza)  
 Spinapolice Michele "Maitland a Versailles" 2P  
 Spinelli Aurelio "Estate '94/2" 3P  
 Naticchia Giorgio "Parigi - la defense" SM (segnalato)

### TEMA LIBERO COLORE

Zanna Francesco "Andalusia" 1P  
 Manes Andrea "Immagine di un risveglio in Val Viola" 2P  
 Donda Fabrizio "Aperizioni 4" 3P  
 Ponzin Arturo "Sisters" SM (segnalato)

### TEMA LIBERO DIAPOSITIVE

Bigini Paolo "Parafly" 1P  
 Lombardo Giuseppe "Ferragosto" 2P  
 Carri Fabio "Pallanuoto '91" 3P  
 Busi Riccardo "Grizzly: la caccia" SM (segnalato)

### TEMA LIBERO FISSO: CRESCERE LEGGENDO

Nicoli Adriana "Crescere leggendo" 1 1P (premio unico)

### MIGLIOR AUTORE GARBAGNATESE

Braggi Massimo "Il mare d'inverno" N°4 SG

### LEGENDA:

1P, 2P, 3P = 1° Premio, 2° Premio, 3° Premio  
 SM = segnalazione con medaglia FIAF  
 SG = segnalazione e premio migliore autore garbagnatese

### 15° CONCORSO NAZIONALE CITTÀ DI GARBAGNATE

TEMA LIBERO: BN, DIA, COLORE  
 TEMA FISSO: "IN TRATTORIA" SOLO BN  
 TERMINI DI PRESENTAZIONE 02/11/1996  
 RICHIEDERE BANDO A BIBLIOTECA COMUNALE VIA MONZA 12  
 20024 GARBAGNATE MIL-SE  
 TEL. 02/99028010 FAX 02/9952515  
 PER EVENTUALI COMUNICAZIONI CONTATTARE:  
 GIORGIO GIANI TEL. 02/99028010 FAX 02/9958807



▲ Francesco Zanna - Andalusia - 1° classificato CLP



▲ Andrea Manes - Immagine di un risveglio in Val Viola - 2° classificato CLP



▲ Paolo Bigini - Parafly - 1° classificato DIA



▲ Giuseppe Lombardo - Ferragosto - 2° classificato DIA





▲ Giuseppe Fortunato - Ricordi d'infanzia "Effusioni" - 1° classificato B/N



▲ Fabrizio Donda - Apparizioni N.4 - 3° classificato CLP



▲ Michele Spinoplice - Moltitudine a Versailles - 2° classificato B/N



▲ Fabio Commi - Pallanuoto 91 - 3° classificato DIA



▲ Adriana Nicoli - Crescere Leggendo (4) - Tema Fisso: Crescere Leggendo

# TECNO

## CARTA D'IDENTITÀ DELL'OBIETTIVO

Le caratteristiche di un obiettivo, se ricavate da misure strumentali e non da opinabili sensazioni visive, possono essere rappresentate da grafici estremamente significativi. Impariamo a leggerli.

### IL FATTORE DI QUALITÀ SOGGETTIVO SQF

Già definito nella puntata precedente, riecco l'SQF in versione pratica. La figura 1 (cortesia Editrice Progresso, come le fig. 3-4-5) ci mostra le prestazioni di un obiettivo misurate al banco MTF e rielaborate come SQF.

La riga continua rappresenta il valore medio della sensazione di nitidezza ai differenti diaframmi, la banda grigia i valori minimi/massimi riscontrati sull'intera area dell'immagine. L'altezza della curva continua sta a significare "quanto" è buono l'obiettivo.

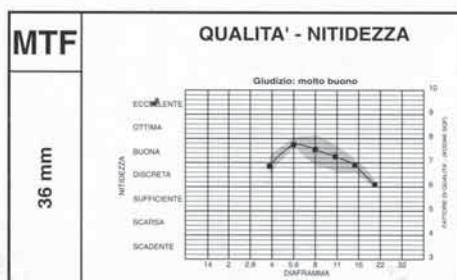

▲ Figura 1

Nella scala 3 - 10 il 10 rappresenta la perfezione, l'asintoto irraggiungibile: un posizionamento fra l'8 e il 9 denota già l'eccellenza nel campo degli obiettivi fotografici.

L'uniformità delle prestazioni, indipendentemente dal livello, è tanto più alta quanto più è stretta la banda di oscillazione tra la nitidezza minima e massima, e quanto più la linea mediana si avvicina all'andamento orizzontale. In proposito giova ricordare che anche gli "eccellenti" devono sottostare ad un marcato scandimento delle prestazioni ai diaframmi più chiusi a causa della diffrazione della luce nell'impatto con il

bordo delle lamelle che delimitano il foro del diaframma. È un "difetto" inevitabile da imputare alla natura ondulatoria della radiazione luminosa, non a deficienze del progetto ottico. Dunque la bontà dell'obiettivo deve, ragionevolmente, essere valutata sul primo tratto della curva. Di conseguenza, sbaglia chi insegue la massima nitidezza chiudendo il diaframma ai valori massimi ( $f/16$ ,  $f/22$  o  $f/32$ ): così otterrà l'effetto contrario, se pur a vantaggio della profondità di campo (PDC). Massima PDC e massima nitidezza non possono coesistere.

Adesso affrontiamo il quesito: perché il tratto iniziale della curva SQF di alcuni obiettivi è quasi orizzontale, mentre per altri assume un andamento fortemente ascendente?

Qui entrano in ballo i difetti residui che una pur accurata progettazione ottica non è riuscita ad eliminare. Possiamo dire che esistono obiettivi abbastanza "facili" come il classico 50 mm della reflex, ma anche i grandangoli moderati fino a 28 mm di focale e teleobiettivi medi come il 135 mm non pongono eccessivi problemi. Per tutti vale comunque il requisito di una luminosità massima non troppo elevata, altrimenti le difficoltà di correzione aumentano in maniera esponenziale. Come accade (anche per luminosità abbastanza ridotte) con le focali grandangolari esasperate (20-17-15 mm) e, all'opposto, con i teleobiettivi più potenti. Questi ultimi esigono l'impiego di costosissime lenti a bassa dispersione (AD, ED, LD, UD, secondo le sigle adottate dai diversi fabbricanti), pena l'ottenimento di immagini poco nitide a causa di sfrangiture di colore. Questo difetto è imputabile alle differenti lunghezze d'onda dei vari colori che nel loro insieme costituiscono la luce "bianca": accade infatti che all'impatto con la lente il raggio di luce si scompone in un piccolo arcobaleno, causa il differente angolo di rifrazione dei diversi colori. Il difetto si chiama aberrazione cromatica.

Proseguendo nell'esame dei difetti residui dell'obiettivo che influiscono direttamente sull'andamento della curva SQF,

troviamo l'aberrazione sferica e la curvatura di campo. Non vanno assolutamente confuse tra loro (anche se un noto mensile di fotografia continua impertinente a farlo...), perciò dedichiamo qualche riga a chiarimento.

L'aberrazione sferica si manifesta come calo di nitidezza su tutto il campo dell'immagine (effetto flou) ed è causata dal fatto che i raggi di luce che colpiscono la periferia della lente vanno a fuoco ad una distanza minore rispetto ai raggi passanti per il centro. Il difetto si riduce chiudendo il diaframma, perché la diaframmatura elimina progressivamente il contributo dei raggi periferici. Dunque se un obiettivo è afflitto da notevole AS presenterà un avvio della curva SQF su valori bassi, che andranno via via salendo al chiudersi del diaframma. Ad un certo punto la curva smette di salire per poi iniziare la discesa: vuol dire che siamo arrivati al punto in cui il degrado di nitidezza prodotto dalla diffrazione prevale sul guadagno della progressiva riduzione dell'AS.

La curvatura di campo si manifesta come disuniforme andamento della nitidezza sul piano della pellicola: che, appunto, sta su di un piano, mentre - in difetto di adatti accorgimenti progettuali - l'immagine proiettata dall'obiettivo tende a foccheggiarsi su una porzione di sfera. Perciò se è a fuoco il centro non lo sono i bordi, e viceversa. L'eventuale foccheggiatura su un "anello" intermedio dell'immagine non risolve il problema. Sempre con riferimento al nostro diagramma SQF, possiamo attribuire alla CDC la responsabilità maggiore nella formazione della banda grigia di oscillazione della nitidezza. La CDC è particolarmente difficile da contenere nelle lenti/obiettivi di diametro elevato e focale relativamente corta. Ad esempio un super luminoso 50 mm  $f/1.4$  presenterà una planeità di campo sicuramente più scarsa rispetto ad un 50 mm  $f/2.8$ .

A completare il quadro delle aberrazioni che determinano il differente andamento e livello delle curve SQF citiamo il coma (sfumatura con "coda" rivolta verso

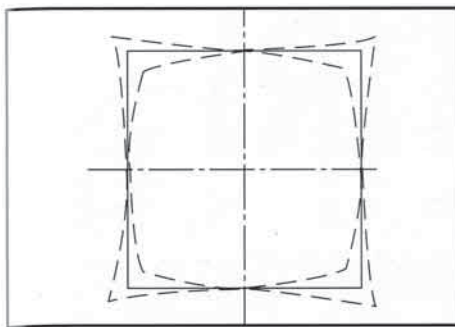

▲ Figura 2 - Distorsione

l'esterno del fotogramma che si manifesta sui punti luminosi più periferici. Particolarmente difficile da correggere nelle ottiche molto luminose) e l'**astigmatismo** (difetto che talvolta affligge anche l'occhio umano).

Una curva SQF posizionata su valori di partenza elevati che non aumentano significativamente al chiudersi del diaframma denota, semplicemente, un obiettivo con un grado eccezionale di correzione delle aberrazioni.

### DISTORSIONI E PROSPETTIVA

La distorsione consiste nella riproduzione più o meno incurvata di una linea retta. **Non** si manifesta sulle linee che passano per il centro del fotogramma.

Se fotografiamo un quadrato (fig. 2) e ce lo troviamo riprodotto con i quattro lati incurvati verso l'esterno c'è stata distorsione a barilotto: ciò è tipico dei grandangolari. Se i lati vengono riprodotti incurvati verso l'interno si dirà che c'è stata distorsione a cuscinetto: ciò è tipico dei teleobiettivi.

Di per sé le due definizioni sono eloquenti e non richiedono altre spiegazioni. Salvo la precisazione, prettamente tecnica, che nel primo caso (barilotto = distorsione di segno negativo) si è verificato un minor ingrandimento verso il bordo del campo, nel secondo (cuscinetto = distorsione di segno positivo) l'ingrandimento verso il bordo del campo risulta maggiore.

La distorsione non è riducibile chiudendo il diaframma. Poiché non influisce direttamente sul risultato della curva MTF/SQF, è misurata e rappresentata a parte. Esempi in fig. 3 e fig. 4, dove i concetti di "segno negativo" e "segno positivo" trovano rappresentazione sull'asse delle ordinate rispettivamente **sotto** e **sopra** il riferimento del livello di "distorsione zero". Sull'asse orizzontale sono indicate le distanze progressive dal centro dell'immagine, ed il valore della distorsione è indicato in percentuale.

Quale "peso" dare alla distorsione?

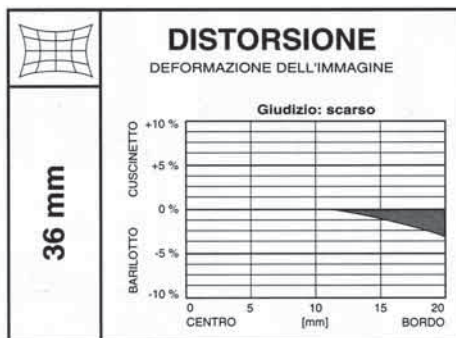

▲ Figura 3 - Distorsione a barilotto

Condiziona l'impiego pratico dell'obiettivo. Per una ripresa di architettura o la fedele riproduzione di un documento dovrebbe tendere a zero, mentre per un panorama senza elementi geometrici preponderanti o una ripresa sportiva o naturalistica può essere tollerante anche un grado di distorsione relativamente alto, essendo ininfluente sul risultato finale.

Non si confonda la distorsione propria dell'obiettivo con l'effetto prospettico di convergenza o divergenza delle linee parallele che si verifica quando puntiamo la fotocamera verso l'alto o verso il basso nel tentativo "di farci stare dentro tutto": sono due cose completamente differenti! È perfettamente naturale che una torre a forma di parallelepipedo ripresa dal basso ci appaia come un trapezio, dato che i soggetti lontani (e la cima è più lontana, rispetto al nostro punto di ripresa) vengono riprodotti più piccoli di quelli vicini. Chiaro il concetto?

### LA VIGNETTATURA NEI GRANDANGOLARI

Qui parleremo della vignettatura congenita dell'obiettivo. Prima però sgomberiamo il campo dagli equivoci: anche il maldestro impiego di un paraluce troppo stretto o di un filtro con montatura tanto sporgente da interferire con l'angolo di ripresa dell'obiettivo creano vignettatura. Questi sono inconvenienti abbastanza frequenti sugli obiettivi grandangolari, e provocano un accenno di oscuramento, nei casi più gravi, un vero e proprio taglio, ai vertici dell'immagine. Si individuano facilmente e si pone rimedio con la rimozione dell'inopportuno accessorio.

La vignettatura "fisiologica" dell'obiettivo è tutt'altra cosa, strettamente legata al percorso dei raggi luminosi attraverso le lenti.

Sappiamo, per esperienza, che è tanto più elevata quanto più ampio è l'angolo di ripresa dell'obiettivo. È una questione di fisica, non di incapacità del progettista. Valga per tutti l'esempio del mitico supergrandangolare Hologon 16 mm

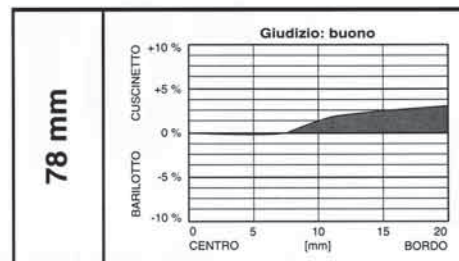

▲ Figura 4 - Distorsione a cuscinetto

della Zeiss, che denuncia una differenza di ben due diaframmi tra luminosità trasmessa dal centro dell'obiettivo e luminosità trasmessa dai bordi.

Senza addentrarci nelle formule della trigonometria che quantificano la perdita teorica, per intuire la portata del fenomeno si pensi alla maggior strada che sono costretti a percorrere attraverso il vetro delle lenti anteriori dell'obiettivo fasci di raggi obliqui (periferia del campo inquadrato) rispetto a quelli in asse. Più vetro da attraversare = maggior attenuazione dell'intensità luminosa, non ci piove.

Altro elemento da considerare: la montatura dell'obiettivo. È un cilindro, ma solo per i raggi in asse! Quelli con provenienza angolata la "vedono" come un passaggio ellittico (e così vedono anche il foro del diaframma), quindi di area complessivamente minore: altra limitazione della luminosità trasmessa. E non è finita. Dal fuoco posteriore dell'obiettivo, che per i grandangolari è assai vicino al piano della pellicola, i raggi fuori asse percorrono una distanza maggiore di quelli centrali (Più distanza dalla pellicola = riduzione dell'intensità luminosa). Rimedio alla vignettatura, parziale ma efficace, è la chiusura del diaframma, per eliminare il contributo dei raggi più periferici.

La fig. 5 mostra un esempio di vignettatura.

Luigi Cappellari



▲ Figura 5 - Vignettatura

# FOTOINCONTRI

## 3ª EDIZIONE A SAN FELICE SUL PANARO

Lo scorso giugno (nel periodo dal 14 al 17) a San Felice sul Panaro si è tenuto un importante appuntamento dedicato a tutti gli appassionati di fotografia: la 3ª edizione di FOTOINCONTRI, iniziativa dedicata al mondo della fotografia amatoriale. Anche questo anno il FOTOINCONTRI ha ottenuto una numerosa presenza di pubblico.

Il programma prevedeva nella serata di inaugurazione di venerdì 14 giugno un incontro con l'autore Franco Fontana, che ha richiamato una folla di appassionati, che hanno avuto l'opportunità di vedere in una ricca proiezione antologica le migliori opere realizzate dal Maestro, che si è poi trattenuto con gli intervenuti in un simpatico dibattito.

Nella serata di sabato Maurizio Galimberti ha presentato una serie di lavori eseguiti con pellicole Polaroid a sviluppo istantaneo che hanno suscitato notevole interesse e parecchia curiosità per le tante possibilità creative che offrono le nuove camere della serie "Image". Domenica sera Enrico Donnini ha presentato una serie di diaproiezioni all'interno del Teatro Comunale e la conclusiva serata del lunedì, in collaborazione con Luciano Bovina, il Photoclub Eyes ha presentato una proiezione collettiva e una ricerca fotografica sulla città di San Felice a conclusione di una breve conferenza della Confartigianato A.N.C.F. sull'innovazione tecnologica nel comparto fotografico. All'interno del Castello di San Felice era possibile visitare la mostra di Roberto Dotti "India", di Maurizio Galimberti "Colori ed effetti" e di Vanni Calanca "Dentro la gente", nonché la mostra delle opere selezionate per il 13° Concorso Fotografico Nazionale Città di San Felice. Molto successo ha ottenuto il workshop tenuto nelle giornate di sabato e domenica dal professionista Marziano Pederzani con la partecipazione straordinaria di Maurizio Galimberti, che all'interno della splendida cornice della Rocca Estense ha ambientato diversi sets attrezzati con modelle a disposizione dei fotoamatori. Oltre al workshop la giornata di domeni-

ca è stata caratterizzata da due eventi importanti, lo svolgimento della 3ª edizione della Mostra Mercato dell'usato, a cui hanno partecipato numerosissimi espositori provenienti da tutta la penisola, e la premiazione del 13° Concorso Fotografico Nazionale Città di San Felice, a cui hanno presieduto alcuni membri della Segreteria Nazionale



▲ Cerimonia: Premiazione concorso



▲ Foto di Maurizio Galimberti



▲ Foto di Maurizio Galimberti

FIAF tra cui il Presidente Giorgio Tani, il Vicepresidente Monari e il Segretario Pastrone che si è complimentato per l'ottima riuscita della manifestazione e per l'intraprendenza dei soci del Photoclub Eyes, invitandoli a ripetere la manifestazione per il prossimo anno. Tirando le somme possiamo dire che questa è una delle manifestazioni meglio preparate e riuscite, che siano state fatte nel corso di quest'anno. Il prossimo anno sarà "FOTOINCONTRI 1997", aspettiamo questo nuovo appuntamento, sicuri di ritrovare buona fotografia.

La Redazione



▲ Mostra concorso - Dotti, Fontana, Monelli, Ken Dany

il FOTO CLUB "**LA CHIMERA**" comunica:  
**DOMENICA 29 Settembre dalle 10 alle 17**  
 in **AREZZO Piazza Grande - Logge Vasari**

22<sup>a</sup> FOTO ANTIQUARIA®

MOSTRA - MERCATO NAZIONALE DI FOTOCAMERE D'EPOCA  
 ospita

**2<sup>a</sup> CONVENTION LEICA**

Alle ore 17, nello splendido scenario di Piazza Grande, si esibirà il  
 "GRUPPO SBANDIERATORI AREZZO"  
 straordinaria occasione fotografica assolutamente da non perdere



**LEICA** sponsor della manifestazione

# AUDIOVISIVI

## DIPARTIMENTO AUDIOVISIVI FOTOGRAFICI

### GIORNATA DEL DIAPORAMA ITALIANO IN BELGIO 16 NOVEMBRE 1996

Il Presidente del Diaporama Club Belgique, sig. Maurice Dorikens, ha invitato la nostra Federazione ad effettuare una "Giornata del diaporama italiano" in Belgio. La data è fissata per il 16 novembre prossimo a Gand (in fiammingo, Gent), la bella ed artistica cittadina situata nella parte settentrionale del Paese, capoluogo della provincia della Fiandria orientale a circa cinquanta chilometri da Bruxelles. La proiezione degli audiovisivi fotografici italiani avrà luogo nell'aula magna della storica università locale fondata nel 1817, proprio nel centro della città. Coloro che parteciperanno alla rassegna - così come si legge nella lettera d'invito - saranno ospiti presso i soci del Diaporama Club Belga. Le opere partecipanti alla manifestazione sono stati selezionate dal direttore del Dipartimento Audiovisivi Fotografici, Boris Gradnik.

### DAL D.A.F. NASCE IL D.I.A.F. DIPARTIMENTO AUDIOVISIVI FOTOGRAFICI

Una delle prime decisioni del consiglio direttivo della FIAF rinno-

vato durante l'ultimo congresso nazionale di Perugia è stata quella di "ristrutturare" il dipartimento il cui scopo è divulgare e programmare l'attività audiovisiva degli associati. Così dalla riunione di Prato del 22 giugno scorso, è nato il Dipartimento Audiovisivi Fotografici (D.I.A.F.). Anche se l'organi-

Fotografico Monzese.

Il programma di massima che il dipartimento intende attuare è - fra l'altro - seguire e coordinare in ambito FIAF le attività e le manifestazioni audiovisive, promuovere iniziative locali, nazionali ed internazionali, formare, informare e coordinare tramite Il Fotoamatore, cata-

logare le opere ed operare perché gli autori di audiovisivi sappiano che i loro lavori possono essere inseriti in cicli di proiezioni seguite e curate dal dipartimento etc.

Poiché la nuova struttura intende operare anche e soprattutto perché ogni socio - autore o fruitore di lavori in dissolvenza - abbia un riferimento per chiedere indicazioni, pareri, consigli ect, richieste in tal senso possono essere inviate presso la segreteria del dipartimento a:

DONNINI ENRICO -  
VIA F.CORRIDONI 114  
- 50134 FIRENZE



▲ Aurelio Spinelli - Estate '94 N.2 - 3° classificato B/N  
Dal Catalogo del Concorso Fotografico Nazionale "Città di Garbagnate"

gramma definitivo e gli incarichi specifici devono essere ancora definiti, è stato deciso che il direttore del dipartimento è Boris Gradnik (del Circolo Fotografico Milanese) mentre il segretario è Enrico Donnini (del G.F. Il Cupolone di Firenze) coadiuvato da Michela Contemori (del Foto Club Etruria di Cortona). Completano l'organico il Foto Club Etruria di Cortona, Marco Rovara e Erica Malan di Torino, Mauro Contaldi di Roma, Piero Berti dell'Imago Club di Prato, il G.F. A.R.C.A. Foto Spazioimmagine di Firenze, Michele Guyot Bourg de "Il Fotosalotto" di Genova, il Foto Club Vercelli, Emilio Menin del Circolo

Le risposte saranno personalizzate ovvero pubblicate sulla rivista, quando l'argomento riveste interesse generale. Insomma, almeno nelle intenzioni (anche se - come dice il vecchio adagio - di buone intenzioni è lastricato l'inferno), sarà fatto il possibile perché l'audiovisivo fotografico "sia impiegato come mezzo per fare spettacolo con la fotografia ed anche come mezzo di espressione da parte di autori che non solo fotograficamente hanno qualcosa da dire.

La Segreteria D.I.A.F.

# CONCORSI

## DIPARTIMENTO CONCORSI FIAF

### FATTI NON PAROLE

**D**ue anni fa, la nostra rivista pubblicò un mio pezzo sui concorsi fotografici, sulle giurie e sui premi (Il Fotoamatore n° 6 - Giugno 1994) con il quale credevo di aver sfatato un po' il luogo comune del "si premiano sempre le stesse foto e sempre gli stessi autori", ma mi illudevo. In questi due anni infatti, più o meno velatamente, sono continuate le lamentele, le critiche, le voci maligne, le peggiori illazioni da parte di fotoamatori, più o meno delusi, e da parte di riviste, più o meno specializzate. Ho reagito a tutto questo quasi sempre sorridendo e portando pazienza, ma ora questa pazienza l'ho persa e, dalle statistiche e dai numeri in possesso del Dipartimento Concorsi, ho estrapolato documentate ed inconfutabili prove che danno ragione a chi nei concorsi con passione crede, organizzando, partecipando, giudicando serenamente. Nel 1995 sono stati organizzati 44 concorsi con Patrocinio FIAF, ad essi hanno partecipato oltre 3.000 autori e di questi 1.042 sono stati ammessi almeno una volta.

Cominciamo dai giurati: quegli abominevoli, retrogradi, interessati, incompetenti individui che si arricchiscono con i grassi rimborsi spese e con le bustarelle di questo o quello.

Alle giurie dei 44 concorsi del 1995, composte mediamente da 5 membri, hanno partecipato 155 persone dell'ambito FIAF; di queste 89 non avevano fatto giurie nell'anno precedente, 73 non avevano fatto giurie nei due anni precedenti e ben 62 non avevano fatto giurie nei tre anni precedenti. Credo di poter quindi affermare che i giurati non sono sempre gli stessi e, nonostante la società nella quale viviamo non mi permetta di mettere le mani sul fuoco per alcuno, la conoscenza personale di molti, la loro competenza e serietà, l'elevato ricambio e, non ultimo, un mio modo di voler sempre pensare onesto, fanno sì che non

possa accettare accuse generalizzate e che si faccia di ogni erba un fascio.

Passiamo ora agli autori premiati: quei signori che senza alcun merito artistico, culturale o tecnico sono sempre baciati dalla fortuna o gratificati dai soliti amici giurati.

Dal 1991 al 1995 sono stati premiati 630 autori diversi, di questi solo 36 hanno ottenuto premi in tutti e cinque gli anni. Ritornando al 1995, nei 44 concorsi patrocinati FIAF, sono stati consegnati 483 premi, tra ufficiali e speciali, a 257 autori diversi, dei quali 157 non premiati nell'anno precedente e dei quali ben 116 non premiati nei quattro anni precedenti.

Certo ci sono stati autori che molto hanno vinto, ma se scendessimo nel merito ci accorgeremmo che sono autori di ottimo livello e di tutto rispetto e, se tanti dei denigratori andassero a vedere le mostre dei nostri concorsi, si renderebbero conto che le opere molto premiate hanno effettivamente una marcia in più. Comunque, dopo quanto enunciato, non venitemi a dire che vincono sempre gli stessi.

Chiudiamo infine con le opere: quelle foto cioè che anno dopo anno, immutabili, girano nei concorsi e che senza alcun valore ma grazie alle benevolenze di questo o quel giurato, riescono sempre ad emergere.

Sempre nel 1995, tenendo conto anche dei premi assegnati all'insieme di più foto, delle opere che hanno ricevuto i 483 premi, 430 erano diverse fra loro ed un numero notevole di esse, inedite.

Scusatemi per qualche punta polemica, ma permettetemi a questo punto una raccomandazione: in futuro chi vorrà gettare discredito sul mondo dei concorsi, che non può essere comunque esente da critiche, lo faccia, ma con i numeri, come ho fatto io.

Piero Sbrana EFIAP

### DIPARTIMENTO CONCORSI FIAF

#### PROGRAMMA

- provvedere al rispetto del Regolamento Concorsi FIAF.
- controllare l'organizzazione e la gestione dei concorsi Patrocinati e Raccomandati.
- proporre al Consiglio Nazionale le Menzioni d'Onore relative ai concorsi Patrocinati.
- fornire la Segreteria di indirizzari per concorsi nazionali ed internazionali.
- tenere la Statistica FIAF annuale e quella Storica.
- tenere la Statistica FIAP annuale.
- assegnare le Stelle FIAF.
- fornire annualmente l'elenco dei Giurati FIAF.

#### ORGANIGRAMMA

##### Direttore

- Piero Sbrana EFIAP  
Via Basilicata, 4 - 56124 PISA  
Tel. 050/575126 - 0360/484963

##### Collaboratori

- Moreno Bellini EFIAP  
Via Mascagni, 39  
51012 Castellare di Pescia (Pt)  
Tel. e Fax 0572/478571
- Paolo Bigini EFIAP  
Via Maestri del Lavoro, 23  
56122 PISA  
Tel. 050/531717
- Enzo Gaiotto Bfi  
Via di Piaggetta, 11/B  
56121 PISA  
Tel. e Fax 050/40655
- Massimo Marchetti Bfi  
Via dell'Aeroporto, 15  
56121 PISA  
Tel. 050/40238

##### Collaboratori esterni

- Delegati Regionali e Delegati Provinciali.

##### SERVIZI

Commissione Controllo Concorsi  
Enzo Gaiotto (Coordinatore) Moreno Bellini - Paolo Bigini  
- Massimo Marchetti - Piero Sbrana  
Statistica Fiaf - Statistica Storica - Stelle Fiaf  
Moreno Bellini - Piero Sbrana  
Indirizzario Concorsi Fiaf - Elenco Giurati Fiaf  
Moreno Bellini  
Statistica Fiap  
Paolo Bigini  
Indirizzario Concorsi Fiap.  
Massimo Marchetti

# CLUBS

## ASSOCIAZIONE CATANESE AMATORI FOTOGRAFIA

So no già trascorsi dieci anni da quando il 27 marzo del 1986 Cosimo Di Guardo, Giuseppe Boccaccini, Salvatore Ecora, Gaetano Cantarella, Santo Mongiò, Salvo Privitera, Nicola Procaccianti, Salvatore Giuffrida e Giuseppe Grasso, spinti dalla passione per la fotografia e la cinematografica fondarono a Catania, l'ACAF (Associazione Catanese Amatori Fotografia).

Grazie alla voglia di fare il gruppo fotografico diviene presto punto di riferimento per gli appassionati di fotografia del centro etneo. Presieduta da Cosimo Di Guardo BFI anima di questa associazione l'Acaf ha svolto settimanalmente (il martedì sera) una puntuale attività, mirata, oltre all'approfondimento tecnico, alla visione dei lavori dei soci o degli ospiti e a varie interessanti iniziative. Si ricordano principalmente le quattro edizioni presso la Camera di Commercio, di cui due patrocinati FIAF, del concorso nazionale ACAF: le cinque edizioni del concorso nazionale patrocinato FIAF "Terrazza in Via Crociferi" svoltesi nell'elegante e suggestiva cornice del barocco catanese; le cinque edizioni di "Incontro con il Diaporama" e le sei edizioni della "Rassegna ACAF per Diapositive" tradizionalmente tenute a dicembre presso i maggiori teatri cittadini; appuntamenti seguiti da due edizioni (realizzate dai soci) di calendari fotografici. Nell'ambito dei festeggiamenti per il decimo compleanno è stata inaugurata una confortevole sala mostre in contemporanea alla manifestazione "Era l'Italia", rassegna FIAF di foto d'epoca. L'Acaf, che in questi anni ha saputo valorizzare l'attività di tanti soci risultando tra le associazioni più pre-



In alto: Salvo Conuti - S.T.  
A lato: Sergio Fichera - S.T.





▲ Nuccio Mugavero - S.T.



▲ Cosimo Di Guardo - S.T.

stigiose in ambito regionale, e ancora oggi unita da un clima di profonda amicizia e fattiva collaborazione. In questo impegno sono stati di notevole apporto il vicepresidente Salvo Canuti, l'addetto ai diaporami Francesco Barbera, l'esperto musicale Sergio Fichera, i tecnici video Pippo Boccaccini, Nuccio Mugavero e Salvatore Ecora, il reporter Giuseppe Sergi l'addetto stampa Licio La Rocca e il curatore dei corsi fotografici Rosario Battiato. I festeggiamenti ufficiali del decennale dell'ACAF hanno avuto luogo in aprile presso l'Hotel Sheraton di Catania; nell'occasione sono stati presentati i pregevoli lavori in diaporama (punta di diamante dell'Associazione) realizzati dai soci nel 1996. Un successo che fa onore all'ACAF e che induce a proseguire ancora per tanti anni nel difficile lavoro di valorizzazione della fotografia in Sicilia.

**Giuseppe Fichera**



▲ 3° Incontro con il diaporama "Terrazza in via Crociferi" Settembre '94

# ESTETISMI E POESIA

**RAFFAELLA SONCINI E GIANCARLO BASILI**

Quanto in termini di poetica può esprimere la silhouette di un fiore che non sia elargibile in eguale misura dai contorni sinuosi di un ben confezionato ritratto? Forse poco o anche niente. Di certo tanto, quando l'intuizione va a pescare negli infimi significati di vitalità, bellezza e caducità di tutto quanto rappresenti materia vivente. Fiore e corpo umano compresi. Il discorso solo per certi aspetti scontato, e non per questo meno interessante, si fa prego di significazione e originalità laddove l'uno dei due "elementi" succitati sia posto a richiamare la terminologia lessicale dell'altro. Mi pare proprio di poter dire che il pregevole lavoro di Raffaella Soncini e Giancarlo Basili, non solo intuizione ma anche fervore creativo, suffraghi a dovere questa sorta di raffinato gioco speculare delle parti. Un lavoro "a due mani", peraltro facilitato dalle collaudate affinità progettuali e tecnico-espressive che accomunano i due giovani autori parmensi e che, vedi la tematica in oggetto, trascende di netto il potenziale rischio della leziosità per approdare ad effetti estetizzanti di indubbio interesse.

Una razionale ed accurata manipolazione della luce, che in questo contesto non dissolve e semmai modella e impreziosisce la solidità delle forme e dei volumi, è per Raffaella e

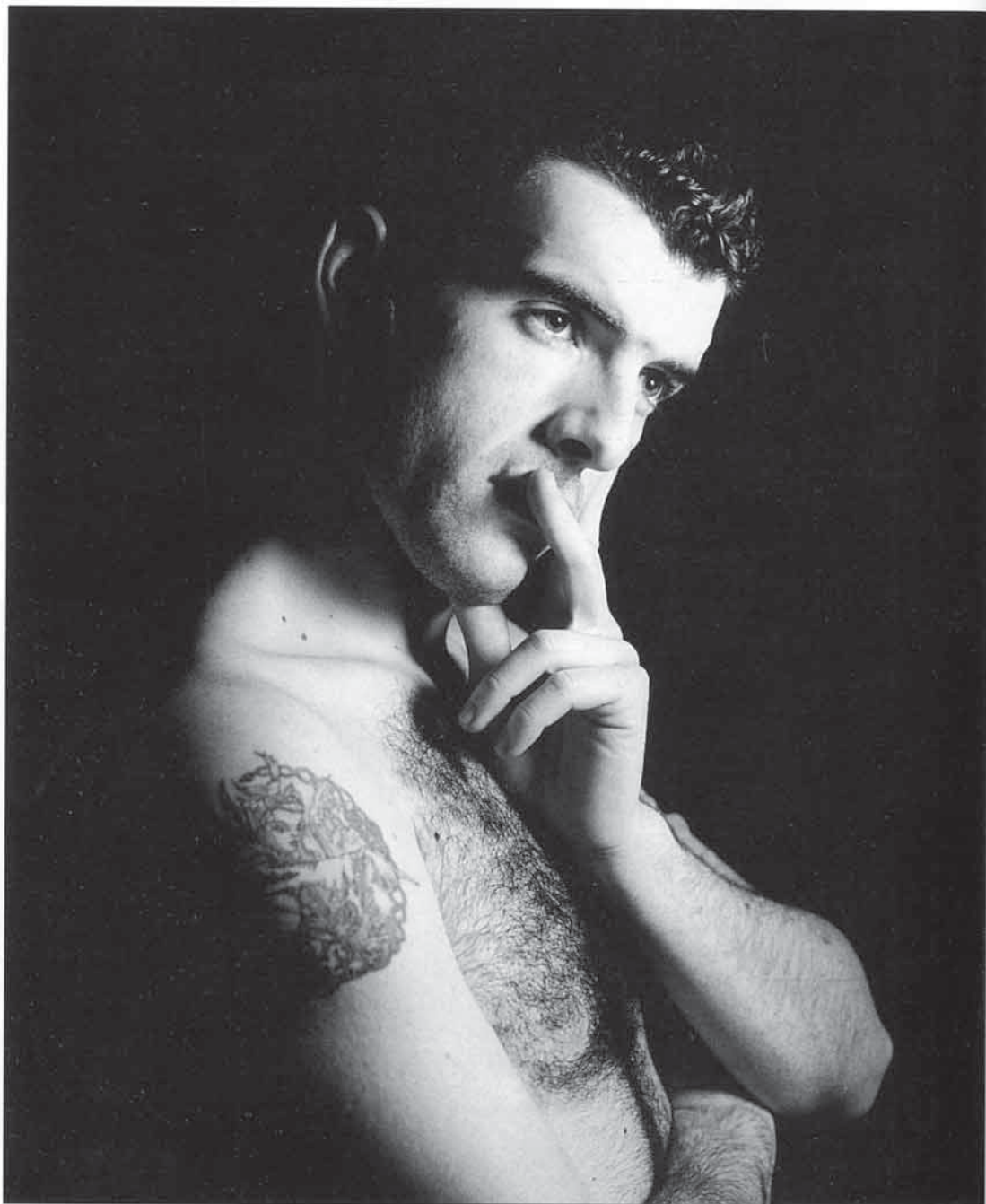

▲ G. Carlo Basili

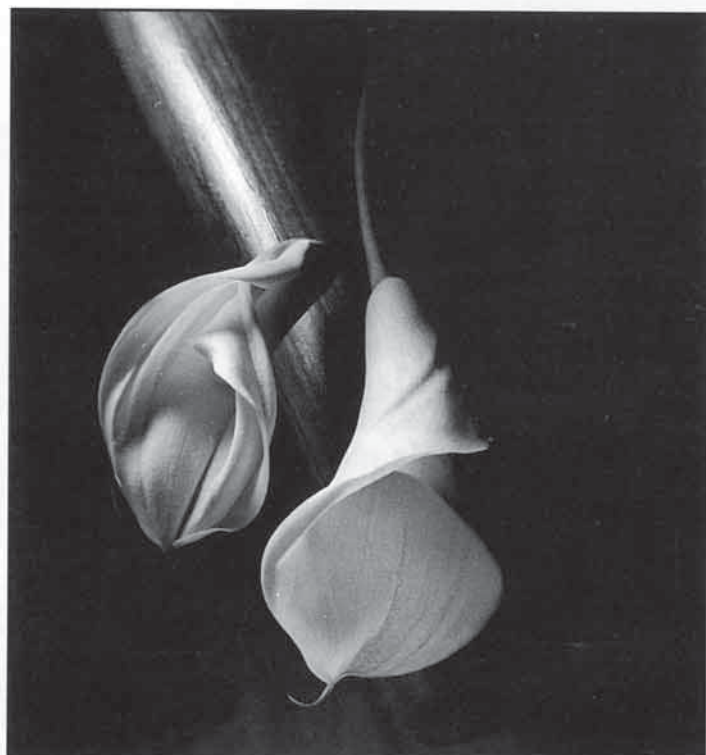

Giancarlo attributo fondamentale che mira a corroborare l'altrettanto ben spiegato, incisivo, assetto tonale dei grigi.

Penso che il tutto basti per lasciarsi sedurre da cotanta "simbiosi espressiva", mai come in questo caso, mi piace aggiungere, suggestivamente configurata a nobilitare il garbo di una movenza, l'armonia di una traccia gestuale, l'eleganza di un dettaglio fisionomico; peculiarità, quest'ultime, fisiologiche quanto decisamente significanti sul percorso portamentale di ogni qualsivoglia organismo vivente. E che, al riguardo, la fruizione di tanta espressività "gestuale e mimica" di fiori e persone, complice la corretta interpretazione di eclettismo e versatilità del mezzo fotografico, sia oltremodo e più direttamente esplicitiva di queste incomplete note, è dato difficilmente suscettibile di confutabilità. Segno evidente che la maturità trascrittiva di Soncini e Basili gode di sufficiente nitore e buona strutturazione.

**Luigi Franco Malizia**

Lavoro esposto a Bourg-en-bresse (Centre A. Camus), dopo aver partecipato con successo a "Portfolio in piazza" di Savignano sul Rubicone. Imminente esposizione a Graz.



In alto a sinistra e in alto a destra: Foto di Raffaella Soncini  
A lato: Foto di G. Carlo Basili



**TU SCRIVI IO RISPONDO**

**A cura di S. Magni**

Si prega di inviare le lettere da pubblicare al seguente indirizzo:  
Sergio Magni - Via Fratelli Bandiera n.9 - 20099  
Sesto San Giovanni (Milano)

**Caro Sergio,**

mi permetto di sollecitare la Tua opinione su di un'iniziativa che mi ha lasciato non poco perplesso.

Trattasi della petizione in favore di Santa Veronica Giuliani, perché venga proclamata ufficialmente patrona dei fotografi, fattaci pervenire dal fotoclub di Spello (PG).

Premetto che non ho obiezioni a che si trovi un patrono anche per i fotografi (...) Non ho preclusioni preconcette verso santi, madonne o simboli vari del cristianesimo, di moda od obsoleti, confermati o ripudiati dai provvedimenti postconciliari.

Tuttavia devo confessarti che non mi sono ancora ripreso dalla delusione dovuta al declassamento tra i santi non confermati di un San Giorgio, patrono dell'Inghilterra, da me sempre venerato nella duplice veste di protettore della cavalleria e dei boy Scouts (...). Alla declassata Santa Veronica, mitica autrice del primo ritratto di Gesù, ottenuto per stampa diretta a contatto, sulla tribolata via del Calvario, si vorrebbe sostituire come patrona dei fotografi una santa dallo stesso nome che con la fotografia ha lo stesso legame di San Provino (vescovo di Como, festeggiato il 10 Marzo) il cui nome così fotografico mi aveva indotto, anni orsono, a suggerirlo (scherzando) agli amici come patrono della FIAF. Non ho nulla di personale contro Santa Veronica Giuliani (...), ma fotografa lo è mai stata?

Tuttavia penso che sarebbe più opportuno, prima di sottoscrivere certe petizioni, che ci si confrontasse su altre ipotesi, sempre che non si possa stare senza patrono. Per esempio si potrebbe considerare una delle tante raffigurazioni di Maria, regina di un'infinità di cose, e perché no anche regina della luce?

E poi che ne facciamo della Sacra Sindone, la cui immagine sembra frutto di un vero e proprio processo fotochimico (...)?

Mi immagino già una Pia Confraternita della Sacra Sindone (o del Volto Santo, altra reliquia conservata non ricordo dove), in analogia alle tante intestate alla Santa Croce, riservata ai fotografi di fede particolarmente accesa.

Ti prego di darci la Tua opinione di fotografo e soprattutto di uomo equilibrato e di fede, anche perché vorrei fosse rispettato il vecchio

adagio "scherza coi fanti e lascia stare i santi". Cordialmente

**Michele Ghigo.**

Caro Michele, ti ringrazio per la lettera che apre un discorso ampio e insolito.

Non conosco la petizione del fotoclub di Spello, credo di possedere poco equilibrio e ancor meno fede, ma un paio di osservazioni - che impegnano me solo - mi sento di farle, a partire dal tuo "scherza coi fanti ma lascia stare i santi", sempre attuale e condivisibile. Infatti, tutte le situazioni vanno per prima cosa 'sentite' in prospettiva di viverle, e quindi anche noi fotografi dovremmo in qualche modo manifestare necessità e voglia di avere un patrono nei quartieri alti del cielo.

E poi, cosa è un 'patrono'?

Il fido Devoto-Oli annota: "Nella liturgia cattolica, quel santo che una regione, diocesi, città, comunità religiosa o collettività di fedeli - per antica tradizione o per propria scelta - onora con speciale culto quale protettore e intercessore presso Dio." Quindi, una situazione che ha come base il concetto di 'collettività nella fede' concetto che - almeno nell'aspetto visibile - mi pare non appartenga alla FIAF come 'associazione', a prescindere, beninteso, dalla lodevole iniziativa degli amici di Spello e dal senso religioso proprio di ciascun socio. E forse non è neppure il caso di mescolare l'idea originale di patrono con una specie di surrogato laico sistemato non si sa bene in quale orizzonte. Non dimentichiamo infine che i patroni hanno quasi sempre esercitato in vita, e con chiare virtù, il mestiere dei loro patrocinati.

Questa ultima considerazione mi porta a una conclusione che ritengo equa: per ora restiamo così come siamo, con patroni 'privati' per coloro che li desiderano; appena un socio FIAF sarà stato elevato a qualche livello di beatitudine lo eleggeremo subito, e sono certo con comune consenso, patrono di tutti. Così resteremo per sempre senza patrono? Effettivamente guardandomi in giro, il rischio c'è e comunque i tempi mi appaiono un po' lunghi, ma non poniamo limiti alla Provvidenza.. Consideriamolo un invito: la corsa al patrono FIAF è incominciata!

Sul nostro giornale abbiamo pubblicato inviti, 'manifesti', programmi e proclami di tutti i tipi: nessuno vorrà quindi arrabbiarsi, almeno lo spero, se a conclusione dell'argomento riporto il post scriptum della tua lettera, la "Preghiera del Fotografo" di un Socio FIAF, padre Lorenzo Sapia.

Una conclusione seria, che va a merito di chi l'ha scritta e a merito tuo che l'hai proposta. Ancora grazie e ciao.

Dio della luce e dei colori, Signore del pensiero e dell'aurora, ogni giorno riempì i miei occhi delle tue meraviglie e, con il mio obiettivo il tuo mondo entra nel mio cuore.

Tu guidami alla conquista dell'anima e al desiderio della verità. Fa che attraverso la fotografia scopra la tenerezza della tua terra, la saggezza della tradizione, la storia della mia città, l'azzurro del tuo cielo. Riempì la mia macchina del tuo sole, tra le nuvole, conserva un posto anche per me per fotografare il mondo.

Non ti chiedo l'impossibile della vita, ma la ragionevolezza del vivere e la serenità nel cuore.

La sera, chiudendo il mio obiettivo, fa che trovi la gioia di aver donato, di niente avere scupato, e soprattutto di avermi sentito tra i colori dell'arcobaleno. Ti ringrazio di avere racchiuso la tua immagine nel mio cuore: la conserverò così come tu me l'hai donata.

**Caro Giorgio Tani.**

Rispondo a una parte dell'editoriale Febbraio 1996. È dal 70 che tengo in mano una macchina fotografica, utilizzandola quale terzo occhio della mia mente per trasmettere i miei pensieri e umori della fotografia. Mi sto avvicinando alla soglia dei cinquant'anni, i miei capelli si sono ingrigiti, ma tutto questo non mi impedisce di continuare a vedere quello che mi circonda attraverso la fotografia, oppure di fare qualche visita a quei circoli o branchi dai quali mi sono allontanato con discrezione per diventare un cane sciolto. Questo abbandono dal branco, (e così ce ne sono tanti che conosco) mi ha permesso di dedicarmi un po' a me stesso, di riflettere cosa è oggi un circolo fotografico (...). La cosa è alquanto sconcertante, se penso al tempo perso in mezzo al branco che ho frequentato, l'ottimismo che possiedo per la fotografia si arena in un mare di bonaccia (...), dove lo staccamento dei discorsi inutili continua a ronzare nelle mie orecchie, dove la fotografia è una coppa offerta dal rione dopo una colletta. Quindi come vedi non vi sono solo cani sciolti, ma anche cani che abbandonano il branco in cerca della libertà fotografica, senza guinzagli ai pensieri, museruole che impediscono di urlare opinioni, idee fotografiche, ecc. Saranno i tempi: ma gli attuali circoli o branchi guardano la fotografia in maniera più commerciale, sterile, dove si fa fatica a mettere un insieme d'immagini per fare un discorso e si predilige la foto singola. Vi sono alcuni circoli che vivono in maniera isolata, nel proprio mondo paurosi di una contaminazione fotografica, paura di svegliare dal loro letargo fatto di immagini tirate fuori da un cassetto dopo avere tolto le ragnatele. Con ciò io cane sciolto e amante dei confronti senza risentimento, ringrazio quelli che nel branco mi hanno dato qualcosa e condiviso con me la passione per la fotografia (...). Forse sono un esiliato volontario, un peripatetico, uno smarrito (...), ma so della Vostra esistenza, dalla quale attingo notizie e intendo mantenere un contatto attraverso l'iscrizione singola. Ho quasi sempre condiviso il Vostro modo di vedere e fare fotografia in senso amatoriale e anche in parte professionale, ammirevoli i Vostri sforzi quali rappresentanti della Fotografia Italiana all'Estero, per questo Vi ringrazio e Vi seguirò in questi Vostri sforzi.

Un cordiale saluto (da un cane sciolto).

**Rodolfo Predieri**

Ho ricevuto questa lettera che lascio alla vostra interpretazione, prendendola in senso generale e non come caso particolare, può far riflettere sull'associazionismo fotografico, che deve trovare in se stesso più forti motivi di aggregazione.

**Giorgio Tani**

**Cambiamenti**

Capita, a volte di apprendere una notizia che consideriamo di scarso interesse, se non assolutamente trascurabile, e di scoprire, poi, che le conseguenze o i riflessi di quel fatto si ripercuotono in maniera sensibile sulle cose che riteniamo importanti.

Per esempio qualche mese fa un breve comunicato stampa informava che la 3M, un colosso da 15 miliardi di dollari di fatturato, cede-

# Entrate nel meraviglioso mondo Leica



Le immagini dei grandi maestri, le interviste ai migliori professionisti, le prove degli obiettivi, le novità, la tecnica, il mondo del collezionismo. Magazine Leica è tutto questo, e ancora di più. Ogni 3 mesi, a casa vostra.



Magazine Leica è l'unica rivista che affronta in profondità tutti gli aspetti più interessanti ed affascinanti del mondo Leica. Per abbonarsi a Magazine Leica è sufficiente effettuare un versamento di

lire 48.000 sul c/c postale 26610204, intestato a Polyphoto SpA, via C. Pavese 11/13 20090 Opera (MI). L'abbonamento vale per 4 numeri trimestrali (marzo, giugno, settembre e dicembre).



## LEICA

va ad una società di nuova costituzione il settore fotografico, quello radiografico e tutto quanto concerne la produzione di immagini digitali. La nuova piccola (si fa per dire) società partiva con un bilancio di previsione di soli due miliardi di dollari e un'organizzazione e una struttura manageriale completamente nuova. Lavorando di fantasia si può supporre che dal momento che la fotografia tradizionale si avvia, in un prossimo futuro, verso l'integrazione con l'immagine digitale, una società dedicata esclusivamente alla componente chimica dell'immagine sia più idonea ad associarsi, ad acquisire o ad essere ceduta ad una industria elettronica specializzata in informatica. Niente da commentare. È normale politica imprenditoriale che le Società si fondano, si scorporino, facciano delle concentrazioni così via. Affari loro...ma anche affari nostri! Da circa un quarto di secolo la 3M, tramite la Ferrania prima e il marchio SCOTCH dopo, è una munifica fornitrice di rullini che vengono consegnati come premio in un gran numero di concorsi fotografici. Da quest'anno, però, nessuno è in grado di predire se ci saranno più. La 3M non può prendere impegni per la nuova società. E la nuova società è in via di costituzione. E ancora da circa un decennio la 3M sponsorizza il premio "Una vita per la Fotografia", che viene assegnato, durante la cerimonia di premiazione del Trofeo Cupolone a Firenze, a membri del mondo fotoamatoriale che si sono particolarmente impegnati nel settore. L'anno scorso il premio non è stato consegnato, perché il trofeo - il trentatreesimo - venne temporaneamente sospeso. Quest'anno c'è stato il recupero, e i premi attribuiti sono stati dati a Filiberto Gorgerino, di Torino, per l'anno 1996, a Silvio Barsotti, di Cascina, per il 1997. Cosa succederà nel 1998? Certamente il "Gran Premio 3M - Una vita per la fotografia" non esisterà più, almeno sotto l'egida e il nome del vecchio sponsor. Cambierà il nome? Cambierà lo sponsor? O sparirà definitivamente? Provate a interpellare un indovino. È l'unico che al momento attuale può saperne qualcosa.

Augusto Baracchini Caputi



▲ Franco Donaggio - Metaritratti

# LIB

NOVITÀ LIBRARIA

A cura di G. LORA

Rubrica di novità librerie presso Giorgio Lora  
Via Villoresi, 6 - 20143 Milano

## ARCHIVIO T.C.I. ARCHIVIO ALINARI

Qualche riga su un importante evento avvenute in questi tempi a Milano, trattasi di due grandi case editoriali centenarie che unendo i loro preziosissimi archivi fotografici sono state in grado di accontentare milioni di persone nelle ricerche con 1.900.000 d'immagini delle quali (1.500.000 Alinari) più (400.000 del TCI) immagini catalogate in microfiches "10.12" pronte per farne ricerche col lettore stampatore e che in pochi secondi ci fanno conoscere foto secolari perfette come appena scattate.

Se non è un'informazione libraria per i fotoamatori, è però utile a tutti per ricerche personali sia geografiche storiche, architettoniche che di quadri, stars ed altro, insomma un mondo di ieri a portata di mano oggi.

Nel XX secolo, era in cui si è andati sulla luna, questo avvenimento è un granello di sabbia sparso nel mondo, ma l'uomo già dai tempi preistorici ha sempre voluto lasciare ai posteri tracce del suo mondo vedi gli artisti del periodo Maddaleniano che dipingono immagini di animali nelle caverne dell'Europa Occidentale, il bisonte in poliromia, nelle caverne sul soffitto in Spagna, il cavallo selvaggio in una caverna in Francia ecc., dipinti e scritte tramandate dagli egizi, attraverso piramidi e gli obeliscchi, oppure pittori famosi come Leonardo, Giotto, Canaletto, Caravaggio, arrivando alla fotografia mezzo più moderno e fedele nel riprendere e tramandare immagini, partendo da Nadar ai nostri giorni.

Per le ricerche di materiale fotografico per tesi ed altro, basterà contattare alcuni giorni prima il servizio archivio del TCI di Via Adamello 10 Milano, ove del personale specializzato è sempre a disposizione e sarà di grande aiuto alle ricerche.

Visitando il sotterraneo dell'archivio TCI ove sono conservati gli originali di mezzo secolo si potrà constatare purtroppo che più della metà è stato danneggiato anche irrimediabilmente da eventi bellici.

Ringraziamo, quindi, mentalmente questi fotografi che diligentemente hanno voluto lasciarci testimonianze che altrimenti si sarebbero perdute nei tempi.

## LA COMPOSIZIONE FOTOGRAFICA

La Casa Ed. Reflex in questi tempi - ha voluto allungare col suo XV volume la collana sulla biblioteca del fotografo.

Quindici volumi per i fotoamatori esperti e non, che trattano di viaggi, la camera oscura, gli obiettivi, le riprese a luce ambiente, la caccia fotografica, la natura ecc.

Ogni volume è composto da 144 pagg. F/10 21.28 in carta patinata con illustrazioni a colori e copertina illustrata plastificata. Sfogliandolo sembra di avere la macchina fotografica al collo e di girare in cerca d'immagini e soggetti da fotografare, e anche se i risultati non sono perfetti come quelli dei professionisti, hanno sempre la stessa base. Questi gli argomenti trattati: allargate i vostri orizzonti con gli obiettivi (grandangolari, normali e tele più macro) - elementi compositivi (linee, sagoma, forma, trama, motivo) - comporre immagini efficaci (riempire il fotogramma, la linea dell'orizzonte, inquadrature orizzontali e verticali, incominciare l'immagine, trasformare il soggetto in una silhouette e infrangere le regole) - esposizione ed opzione creative ( tempo di scatto, diaframma) - la magia della luce ambiente (fotografare dall'alba all'imbrunire e i vantaggi del cielo coperto).

Tutti i volumi sono interessantissimi, ma quest'ultimo si può dire che sia il compendio di tutti i 14 e che ti fa capire quanto illustrate precedentemente.

Non credo ci sia niente da aggiungere se non consigliare caldamente di sfogliare almeno un numero per rendersi conto di quanto sia importante ad un prezzo così economico.

La pubblicazione è trimestrale (Marzo, Giugno, Sett., Dic.), potete trovarla in edicola, mentre i numeri arretrati c/o le migliori librerie, se ne fossero sprovvisti si possono richiedere alla:

REFLEX  
VIA DI VILLA SEVERINI, 54  
00191 ROMA  
TEL. N° 06/329.56.48.  
LIT. 29.000

# LA COMPOSIZIONE FOTOGRAFICA



di BRYAN PETERSON

**Il primo libro che mostra come trasformare uno scatto in un'immagine artistica**

# 11° CONCORSO NAZIONALE DI FOTOGRAFIA "CITTÀ DI MONTEVARCHI"



COMUNE DI MONTEVARCHI  
Assessorato alla Cultura

PATROCINIO DELLA REGIONE TOSCANA  
PATROCINIO DELLA PROVINCIA DI AREZZO

PATROCINIO FIAF N. 96M17  
VALEVOLE STATISTICA FIAF



ASSOCIAZIONE FOTAMATORI  
"F. MOCHI" Montevarchi

## CALENDARIO

Termine ultimo di ricevimento **14 ottobre 1996**  
Riunione Giuria **19/20 ottobre 1996**  
Comunicazione risultati entro **26 ottobre 1996**  
Inaugurazione mostra e premiazioni **15 dicembre 1996**  
Restituzione opere e invio calendari **25 gennaio 1997**

## GIURIA

**Giorgio Tani** EFIAP - Presidente F.I.A.F. - Presidente della Giuria  
**Roberto Rossi** AFI - Direttore de "Il Fotoamatore" Presidente C.F. AVIS  
Bibbiena  
**Silvano Monchi** BFI - Presidente Circolo Fotografico "Arno" Figline  
**Bruno Tavanti** BFI - Socio F.C. La Chimera - Arezzo  
**Alessandro Spadafora** BFI - Presidente Ass. Fotoamatori "F. Mochi"

## PREMI

### Sezione BN

1° PREMIO Medaglia oro e macchina fotografica valore L. 600.000  
2° PREMIO Medaglia argento e materiale fotografico valore L. 400.000  
3° PREMIO Medaglia argento e materiale fotografico valore L. 400.000

### Sezione CLP

1° PREMIO Medaglia oro e macchina fotografica valore L. 600.000  
2° PREMIO Medaglia argento e materiale fotografico valore L. 400.000  
3° PREMIO Medaglia argento e materiale fotografico valore L. 400.000

### Sezione DIA

1° PREMIO Medaglia oro e macchina fotografica valore L. 600.000  
2° PREMIO Medaglia argento e materiale fotografico valore L. 400.000  
3° PREMIO Medaglia argento e materiale fotografico valore L. 400.000

**Premio Speciale autore con maggior numero di opere ammesse**  
Medaglia argento e materiale fotografico valore L. 300.000  
**Premio Speciale Circolo con maggior numero di autori ammessi**  
Medaglia argento e materiale fotografico valore L. 300.000  
**Premio Speciale migliore paesaggio** Medaglia F.I.A.F.  
**Premio Speciale miglior foto sportiva** Medaglia F.I.A.F.  
**Premio Speciale miglior foto natura** Medaglia F.I.A.F.

## REGOLAMENTO

1) Il Comune di Montevarchi - Assessorato alla Cultura e l'Associazione Fotoamatori "F. Mochi" di Montevarchi, con il patrocinio della Regione Toscana e della Provincia di Arezzo, organizzano l'11° Concorso Fotografico Nazionale "Città di Montevarchi" a TEMA LIBERO con Patrocinio FIAF n° 96 M 17, valevole per la statistica FIAF 1996.

2) All' 11° Concorso Nazionale di Fotografia "Città di Montevarchi" a TEMA LIBERO nelle sezioni stampe in bianco e nero, stampe a colori e diapositive possono partecipare tutti i fotografi italiani, ad esclusione dei soci dell'Ass. Fotoamatori "F. Mochi" di Montevarchi, con un massimo di 4 opere per sezione.

3) Le stampe dovranno avere le dimensioni massime di cm 30x40. Possono essere inviate anche stampe di formato minore, purché applicate su leggero cartoncino delle suddette dimensioni. Le foto ammesse saranno montate su cornice sotto vetro a cura dell'Ass. Fotoamatori F. Mochi di Montevarchi. Le diapositive devono essere montate su telaietti di cm 5X5 con vetro, segnalando con un punto rosso in basso a sinistra il giusto verso di osservazione. Non sono ammessi telaietti di dimensioni diverse.

4) Sul retro di ogni opera e sui telaietti delle diapositive dovrà essere indicato: Nome e cognome dell'autore, titolo dell'opera, numero progressivo, anno di prima presentazione, indirizzo ed eventuale tessera FIAF.

5) Tutti gli imballi dovranno essere tali da consentire il riutilizzo per la resa delle opere che sarà effettuata a mezzo posta.

6) La quota di partecipazione, a titolo di rimborso spese, è fissata in £. 18.000 per autore. Quota ridotta a £. 16.000 per i soci FIAF - Deve essere inviata a mezzo assegno circolare o vaglia postale intestato a:

Associazione Fotoamatori "F. Mochi"

Casella Postale n° 56 - 52025 Montevarchi (AR)

Non si accettano francobolli. La quota è unica e permette ad ogni autore di partecipare alle tre Sezioni del Concorso.

7) Le opere, unitamente alla scheda di partecipazione (anche fotocopiata) e ricevuta di versamento della quota di iscrizione, dovranno pervenire entro il giorno 14 ottobre 1996 al seguente indirizzo:

Associazione Fotoamatori "F. Mochi"

Casella Postale n° 56 - 52025 Montevarchi (AR)

Le opere e la quota di iscrizione possono essere consegnate a mano dal Martedì al Sabato al seguente indirizzo:

Foto Rotesi

Via Roma n° 82 - 52025 Montevarchi (AR)

Tel. 055/980521.

Le opere pervenute senza scheda di partecipazione e/o versamento della quota di iscrizione non verranno ne' giudicate ne' restituite.

8) Ogni autore è responsabile di quanto forma oggetto della fotografia e, salvo espresso divieto scritto, si intende autorizzata la riproduzione sul Calendario 1997 del Comune di Montevarchi e sulle riviste specializzate, senza fine di lucro.

9) L'Associazione "F. Mochi" pur assicurando la massima cura delle opere inviate, declina ogni responsabilità per eventuali smarrimenti, furti o avarie durante il trasporto o durante la permanenza a Montevarchi.

10) Le migliori immagini delle tre Sezioni verranno pubblicate nel Calendario 1997 del Comune di Montevarchi, del quale ogni singolo partecipante riceverà copia. Detto calendario, che avrà funzione di catalogo della manifestazione, verrà stampato in 30.000/35.000 copie che verranno inviate ai Circoli Fotografici, Comuni, Province, Regioni e alle riviste specializzate.

11) L'ammissione delle opere e l'assegnazione dei premi avverrà ad insindacabile giudizio della Giuria.

12) La Mostra Fotografica sarà allestita presso l'AUDITORIUM COMUNALE Via Marzia n° 94 Montevarchi.

13) La partecipazione al presente CONCORSO FOTOGRAFICO implica la completa e incondizionata accettazione del presente regolamento. Per quanto in esso non contemplato vige il Regolamento dei Concorsi Fotografici Nazionali della F.I.A.F.

PER OGNI INFORMAZIONE IN MERITO SI PREGA DI CONTATTARE TELEFONICAMENTE I SEGUENTI SOCI:

ALESSANDRO SPADAFORA TEL. 055/980225

DINO MARZIALI TEL. 055/982519

## 11° CONCORSO NAZIONALE DI FOTOGRAFIA "CITTÀ DI MONTEVARCHI"

SCHEDA DI PARTECIPAZIONE N° \_\_\_\_\_  
COGNOME \_\_\_\_\_  
NOME \_\_\_\_\_  
VIA \_\_\_\_\_ N° \_\_\_\_\_  
C.A.P. \_\_\_\_\_ TEL \_\_\_\_\_ / \_\_\_\_\_  
CITTÀ \_\_\_\_\_ PROV \_\_\_\_\_  
CIRCOLO DI APPARTENENZA \_\_\_\_\_  
TESSERA FIAF N° \_\_\_\_\_ ONORIFICENZA \_\_\_\_\_  
QUOTA L. \_\_\_\_\_  
INVIATA A MEZZO \_\_\_\_\_  
DATA \_\_\_\_\_ FIRMA \_\_\_\_\_

### TEMA LIBERO

### GIURIA

N°	SEZIONE B/N	ANNO	A	S	P
1					
2					
3					
4					
N°	SEZIONE CLP	ANNO	A	S	P
1					
2					
3					
4					
N°	SEZIONE DIA	ANNO	A	S	P
1					
2					
3					
4					

SI ACCETTANO FOTOCOPIE DELLA SCHEDA



## A cura di M. E. Piazza

Si prega di inviare le comunicazioni da pubblicare al seguente indirizzo: Maria Elena Piazza - Via L. il Magnifico n.92 - 50129 Firenze Tel. 055/474291 - Fax. 055/474291

### Polaroid Day

"Sono stato a Gassino Torinese ospite del gruppo di Gassino e in particolare del Gruppo Polaroid e cioè: Alessio Stefanoni, Mario Sabatino, Angelo Vairolatti, Silvano Rissio. Nella splendida seicentesca residenza "Vairolatti House" si è dato inizio all'estate con una manifestazione, che dal prossimo anno si spera essere di grande richiamo.

Per l'occasione sono stati stampati un menù e tre etichette special di vino, ovviamente piemontese DOC.

A questo punto mi sembrano maturi i tempi per un Club Polaroid".

Maurizio Galimberti

Per eventuali contatti: Mario Sabatino Tel. 0360/304273-011/9818277

### Roberto Rossi

Mostra personale dal titolo "Bianco su nero", presso il Chiostro San Lorenzo a Bibbiena (Ar).

### Mario Stelletti

"Opere premiate", mostra di 40 opere eseguite dall'85 al '95, che hanno conseguito riconoscimenti FIAP, ad Altare (Savona), presso la Biblioteca Musicale.

Mostra di opere recenti presso l'oratorio di S. Nicolò ad Albisola Superiore.

### Mario Vidor

Mostra fotografica dal titolo "Itinerari veneziani di Richard Wagner" a Bergamo.

### Umberto Levis

Artista fotografo Italiano, associato FIAF, associato Fotoclub "Il Castello di Rivoli" ha presentato, in Agosto, la mostra "Le fontane dell'Alta Valsusa e del Delfinato".

### Leonardo Casadei

Mostra fotografica dal titolo "Collage di fotogrammi" presso il Palazzetto dell'Anagrafe a Ravenna.

### Marco Carli

Mostra fotografica personale in BN dal titolo "Acquarelli", presso l'Autoscatto, a

Pontedera (Patrocinio M20/96).

### Il Diaframma Kodak Cultura

Marianna Cappelli "Scoperte" dal 24/9 al 12/10/1996, presso la Galleria il Diaframma Kodak Cultura.

Iniziativa fotografica a Mazara del Vallo a tema "Fotografia d'architettura e di paesaggio".

Il programma prevede due mostre: una rassegna dedicata a Gabriele Basilico e "Ascoltare la luce" di Elio Ciol.

È previsto anche un Portfolio in piazza il 28 e 29/9/1996 e un incontro dibattito a cui parteciperanno Mario Cresci e Roberto Collova, il 28/9/1996.

Paolo Gioli con la mostra "Polaroid bianco e nero e colore su carta da disegno". "Donna fotografa" immagini delle allieve del corso di fotografia, diretto da Giuliana Traverso dal 10-21/9, via Brera 16 Milano. Per i corsi anno 1996/97 Tel. Milano 02/8056814. Genova 010/589846.

### La fondazione Lanfranco Colombo

In collaborazione con l'Istituto Italiano di Cultura di New York organizzano "Italian Portfolio", fotografie di esponenti rappresentativi della fotografia italiana.

Inoltre verrà presentato un catalogo con 60 fotografie di Lanfranco Colombo.

È prevista una manifestazione collaterale dal titolo "La carta e i sensi: l'olfatto - calendario 1996 delle cartiere del Garda" mostra di Giuliana Traverso.

Dal 9/10 al 8/11/1996. la mostra si svolgerà a New York presso "The Landon Gallery".

### Pavia Fotografia '96

Si terrà a Pavia in Santa Maria Gualtieri (Piazza Vittoria), il giorno 7/9/96 la mostra "Con lo sguardo degli altri", collezione fotografica di Roberto Mutti.

### Portfolio in Piazza

Incontro di fotografi e fotografia V edizione "Ai confini della fotografia" 14 - 15 Settembre 1996

Direzione artistica Lanfranco Colombo. Sabato 14 e domenica 15 settembre esperti internazionali saranno a completa disposizione dei fotografi, per offrire consigli e pareri sui portfoli presentati.

Gli esperti selezioneranno due autori che avranno la possibilità di esporre il proprio lavoro in note sedi espositive.

Novità: Opera Prima, un concorso per libri fotografici (pubblicati dal 1994 al 1996). Il libro selezionato riceverà un premio di Lit. 1.000.000.

Informiamo che in occasione della manifestazione è prevista una nuova mostra: Roberto Rossi con "Bianco e nero".

### Massa Marittima - Incontri di Fotografia

Dopo la pausa estiva riprende la manifestazione:

10/13 Ottobre Guy Le Querrec ed Angelo Schwarz con workshop sul reportage

24/27 ottobre Joan Fontcuberta Questo incontro prevede lezioni teoriche ed esercitazioni pratiche.

Per informazioni:

Luca Musacchio c/o Digital Foto Tel./Fax 050/576191 Tel. 0368/3045512. Enzo Tiberi Tel. 0566/901003 - 992065 -

0368/3209207  
Fax 0566 901003.

### San Marino International Photomeeting 8-14 settembre.

In occasione della V edizione si terrà (martedì 10 settembre) una tavola rotonda-dibattito sul Fotogiornalismo introdotto da una proiezione di diapositive di Mauro Galliani. Partecipano: Gianni Berengo Gardin, fotografo, Roberto Briglia, Direttore Editoriale Mondadori, Bruce Davidson, fotografo, Mario De Biasi, fotografo, Massimo Donelli, Direttore Epoca, Carlo Verdelli, Direttore Sette.

Ricordiamo i workshop: Bruce Davidson - reportage -, Danilo Frontini - moda - Antonio Guccione - ritratto- Giorgio Lotti - creatività - Rafael Navarro - Nudo - Franco Vaccari - linguaggio fotografico (corso teorico).

Inoltre grandi mostre:

Mostra a cura dei fratelli Alinari: Italia: Cento anni di fotografia.

Sede: Antico Monastero Santa Chiara. Apertura: dal 29/6-13/10/1996. Orario: tutti i giorni ore 9.30-12.30/14.30-18.30.

Per informazioni Tel. 0549/882435-05 (Ufficio di Stato per il Turismo della Repubblica di San Marino).

Ricordiamo anche le altre mostre: "Personale di Fulvio Roiter" e la mostra dei maestri Bruce Davidson, Danilo Frontini, Antonio Guccione, Giorgio Lotti, Rafael Navarro, Franco Vaccari, presso il Palazzo del turismo.

Nell'ambito della manifestazione si svolgerà la quinta edizione del premio internazionale Romeo Martinec, concorso per portfolio aperto a tutti, iscritti e non iscritti al Photomeeting.

### Vigarano fotografa 96

proiezioni, Mostre, Workshop. 20/9/96 Inaugurazione Vigarano fotografa 96.

Incontro con Giorgio Tani e presentazione mostra (la mostra si terrà fino al 2/10). Workshop con Marco Monesi, fotografo professionista, sul glamour.

4/10/96 incontro con Vanni Calanca con proiezione e mostra (la mostra si terrà fino al 16/10/96)

18/10/96 inaugurazione È L'Italia e proiezione delle opere degli allievi del workshop con Marco Monesi.

8/11/96 incontro con l'autore Luciano Bitelli con proiezione e mostra (la mostra si terrà fino al 20/11/96).

22/11/96 incontro con Luciano Bovina con proiezione e mostra (la mostra si terrà fino al 4/12/96).

6/12/96 incontro con l'autore Albano Sgarbi Hon EFIAP con proiezione e mostra (la mostra si terrà fino al 18/12/96).

Per informazioni: Foto Club Vigarano c/o Marcello Fortini Via Matteotti 13 44049 Vigarano M. (Ferrara) Tel. 0532 43226.

### Modena per La Fotografia

24/11/1996 - 9/2/1997. La manifestazione internazionale promossa dalla Galleria Civica, presenta le sue produzioni in ambito nazionale ed internazionale. Dal 1 al 29/9 si terrà ad Arona (No), presso l'Ex Convento della Purificazione, la pre-





▲ Occhiomagico/Maiocchi - Omaggio a Man Ray - Coll. R. Mutti

sentazione della "Opere scelte dalla Raccolta Franco Fontana della Galleria Civica".

#### Photoclub Eyes

Serata di portfolio col DAC, lettura critica delle fotografie dei soci condotta da Silvano Bicochi.

"Luci e immagini", serate di proiezione di diapositive dei soci presso il C.F. Veronese.

#### Fotoclub La Focale Buguggiate (Varese)

Mostra personale di Franco Angeleri dal titolo "Intorno al Santuario del Beato Nicone a Besozzo Superiore (Varese), presso la Somsart di Comerio (Varese).



▲ Polaroid day

#### Focus 1-8 Audiovisivi

Cambia sede: il nuovo indirizzo è Via Etnea 228 - 90100 Catania.

L'Inaugurazione avverrà il 26/9/1996 ore 21 con la mostra fotografica di Giorgio Rigon (Patr. V28/96)

#### G.F. Arcobaleno

comunica il nuovo recapito postale: c/o Pietro Barbi, Via della Quercia 26 - 41100 Modena; e l'indirizzo della nuova sede: c/o La Bocciofila Piazza d'Armi, Via 4 novembre 40/b - 41100 Modena.

#### Photo - Grafia, Milano

11/9/96 "Le radici della fotografia" proiezione diapositive e relazione a cura di S. Giarda.

2/10/96 mostre fotografiche incontro con Anita Marangoni "Luci e fantasmi" e Lucia Covi "Derive di forme".

20/10/96 "È l'Italia". Presso Villa Radice Fossati, P.zza Villapizzone, Milano.

#### Foto Cine Club Recanati

In collaborazione con il Circ. Ric. S. Francesco e l'Assessorato alla Cultura, ha organizzato nel mese di luglio u.s. la collettiva fotografica "La campagna recanatese", durante la manifestazione Montemorello.

#### C.F. La Torretta

Proiezione di Enrico Donnini con "Immagini da raccontare" a Selva Malvezzi; mostra fotografica dei soci del Circolo 1° Maggio; mostra fotografica dei soci della Torretta in occasione della festa patronale di Molinella; mostra personale di Franco Tabarroni dal titolo "Snow" e di Alfredo Tolomelli dal titolo "Segni" a Molinella; mostra fotografica dei soci di S. Maria Codifume, in occasione della festa del paese; proiezione di Carmen Vallone e Marco Mattei a Selva Malvezzi.

#### Museo di Masone

"Nel mondo del Teatro fra scena e camerini", fotografie di Luigi Martinengo.

#### C.F. Monzese

3/10/96 ospite del Circolo il F.C. di Malgrade con una serie di diaporami e proiezioni; 10/10/96 mostra fotografica di Emilio Menin in BN dal titolo "Com'era verde la mia valle";

24/10/96 mostra fotografica di Nino Tettamanzi su lo "Yemen"; 7/11/96 "Masserie pugliesi" di Carlo Labate; 28/11/96 mostra di Riccardo Colombo; 5/12/96 proiezione di diapositive "Alaska" a cura di Davide Dian e Federico Raiser; 12/12/96 mostra fotografica "Moto Guzzi in BN" a cu-

ra di Mauro Cavalleri.

#### Fotocircolo Bianco e Nero

Foto Rassegna a Cecina. Enrico Genovesi con "Zuccherificio": immagini della memoria industriale", presso il centro sociale di Cecina Mare; Marco Cacci con "Vivere liberi", presso la Sala Espositiva Museo Etrusco Romano; Luca Ribechini con "Non posso cantar né ridere che 'l mio cuore l'è appassionà", presso il Museo Etrusco Romano e "Cronaca ragionata" del 1° campeggio europeo antirazzista, al centro sociale di Cecina Mare.

#### Siena Foto Club

6-15/9/96 esposizione a Volpini una selezione di immagini della mostra "Siena che cambia", presso la festa dell'Associazione Donatori di Sangue. Pavia Fotografia - mostra di alcuni soci del Club. 5-20/10 "Ottanta modi di essere donna", nel cortile del Podestà; 12-19/10 "La via Francigena: luoghi, segni e testimonianze in terra di Siena ieri e oggi", presso la Galleria di Palazzo Patrizi. Di quest'ultima mostra verrà realizzato un catalogo.

#### G.F. San Paolo

Mostra fotografica dei soci del Gruppo; proiezione a cura di Anna Corradi e Claudio Vancini, presso l'auditorium di Via Meda a Rho.

#### Circolo Foto TRST 80 Trieste

Ha svolto una intensa attività di contatti con il Circolo Zarek di Sezana in Slovenia, al confine presso Trieste, con il quale hanno realizzato due serate di proiezione nel castello di Stanjel su schermo gigante. Un'altra iniziativa, un riuscitissimo confine aperto, ha visto anche la collaborazione dei Comuni di S. Dorlingo della Valle, Dolina, in Italia e di Herpelle, Kozina in Slovenia; in località Topolo è stata realizzata una serata di multivisione a cura del Gruppo Culturale delle Valli.

#### Dynamic Photo Art & Performance Graz

Mostra dal titolo "Zeitblicke" Aperta fino a ottobre, Wifi Gästehaus, Graz.

#### C.F. La Gondola

L'archivio de la Gondola si è arricchito di un lascito eccezionale in qualità e quantità; grazie alla generosità della vedova, l'opera omnia dell'ex socio Sergio del Pero, scomparso nel 1987, è stata affidata a la Gondola. Carlo Bevilacqua, socio della Gondola negli anni '50, ha presentato a Feltre "Fotografia e Poesia". Vito Vecellio ha organizzato una mostra con gli alunni delle scuole elementari di Lozzo di Cadore; Annalisa Ceolin ha esposto sue fotografie alla manifestazione "Friulimmagina '96".

#### G.F. Albizzate

"Polarsirkelen" e "Wild Spain" proiezione in dissolvenza di Oscar Ferretti ad Albizzate. "Celeste percorso" itinerario fotografico al Sacro Monte di Varese, diapositive di Franco Reatelli ad Albizzate.

#### C.F.C. Brescia

Frank Dituri di New York ha presentato al

Museo della Fotografia di Brescia la sua nuova collezione fotografica che sarà usata per il suo prossimo libro dal titolo "Non est". Con Dituri è stato stabilito un notevole scambio fotografico fra Brescia e gli Stati Uniti. Mostra fotografica di Franco Bettini dal titolo "Astratto". Mostra collettiva dal titolo "L'Abbazia di Rodengo: il passato e il futuro". Mostre e Concorso Mille Miglia 1996. "Ferrari alle Mille Miglia" di Alberto Sorlini e "La Mille Miglia ieri e oggi" di Sergio Modanesi. "Due Paesi" Montichiari (Brescia) è Yonkers, N.Y. USA, appuntamento con Pedretti e Dituri a Montichiari, presso il Castello Bonoris.

#### F.C. Lario Malgrate

Nuovo consiglio direttivo: Presidente Giuseppe Dell'Èra, Vice Presidente Antonio D'Aura, Segretario Angelo Perego.

#### F.C. Adria

Al 9° Concorso Interprovinciale a premi "Girodia '96" hanno partecipato Circoli delle Province di Rovigo, Padova, Venezia, Ferrara e Bologna, organizzato dal F.C. Adria. Circolo 1° Classificato C.F. Dopolavoro PT di Ferrara; 2° classificato C.F. La Torretta, Molinella (Bo); 3° classificato F.C. Adria (Ro).

Per ogni circolo è stato premiato anche il miglior autore con un lingottino d'argento.

#### F.C. Ariccia

Nuovo consiglio direttivo: Presidente e Segretario Amilcare Moretti, Vice Presidente Giuseppe Cataldi. Pacifico Spadoni, presidente fino dalla fondazione del Circolo è stato nominato presidente d'onore.

#### Fotoclub Il Rivellino, Piombino

È nato un nuovo Club a Piombino, fondato da Roberto Melillo, Presidente, Ivano Santini, Vice presidente e Mirco Poggetti, segretario. Il fotoclub ha la sua sede presso il centro studi di Entomologia e fotografia, Via Modigliani 2, Piombino (recapito postale C/O M. Poggetti, vc. del Giaginto 32 - Piombino).

La prima attività ufficiale è stata una mostra dei soci fondatori dal titolo "Piombino diversa".

#### Il Fotoclub Il Palazzaccio

##### San Giovanni Valdarno (Ar)

In occasione della manifestazione "Giugno Sangiovese 1996" ha organizzato "Giugnofotografia: eventi fotografici" Stage fotografico su "la fotografia di paesaggio urbano: la periferia fra la notte e giorno" con Andrea Abati; spettacolo di musica ed immagini: Geometrie esistenziali. Omaggio a Franco Battiato. 3ª mostra scambio di materiale fotografico usato e da collezione.

#### Autori ISF Italia (Image Sans Frontière)

Si è tenuta il 18 maggio u.s. a Vouneuil-Sous-Biard (Francia), in concomitanza con la giuria del Gran Prix d'Europa, la proiezione collettiva "Autori ISF Italia" dei seguenti autori: A. Barelli, R. Busi, V. Castorina, F. Danise, C. Delli, A. Di Tommaso, L. Facchini, F. Ferro, G. Fichera, L. Ghidoni, A. Marchesi, G. Millozzi, S. Monchi, S. Mongioi, E. Patacca, M.E. Piazza, G. Piccolo, A. Piombino, R. Rossi, V. Rubboli, C. Sambataro, V. Santini, A. Savoca, W.

Scaramuzza, O. Tinagli, M. Vanni, R. Zuccalà.

#### Fotoclub Terzocchio di Cavriago

in collaborazione con l'Assessorato alla cultura di Cavriago organizza l'iniziativa "Impronte Fotografiche".

4/10, ore 21 incontro con Nino Migliori con "Istant-Photo". Mostra dal 4/10-9/10.

11/10, ore 21 incontro con Alessandro Bartoli con "Naviganti e sirene. Mostra dal 11/10-16/10.

18/10 ore 21 incontro con Marcello Grassi con "La fotografia dell'antico". Mostra dal 18/10-23/10.

25/10 ore 21 incontro con Claudio Cigarini con "Paesaggi". Mostra dal 25/10-3/11.

Ogni incontro sarà seguito da un laboratorio pratico (max 25 persone).

Per informazioni ed iscrizioni:

Magnati Roberto 0522/553666 (segr. tel.); Cesare Di Liborio 0521/686363; Giuseppe Ferrari 0337/629163.

#### ACAF Associazione Catanese Amatori Fotografia

13/10/96 presso la Sede di Via Pola 22 a Catania, ore 18, sarà inaugurata la 1ª mostra itinerante collettiva dei soci ACAF, realizzata in occasione del decennale dell'associazione. Manifestazione riconosciuta FIAF.

#### CFC Athesis

proiezione di Giulio Menegazzo dal titolo "Viaggio nell'ovest degli Stati Uniti". Presentazione del libro "El maestro" di Livio Ferrari.

#### Cine Foto Amatori Marina

In occasione dei festeggiamenti per la chiusura della scuola è stata allestita la mostra degli allievi delle scuole medie N. Pisano, che hanno partecipato ai corsi di fotografia.

#### C.F. L'Immagine, Casalpallanca

Presso il Salotto dell'Immagine si è tenuta una performance dell'autore italo-svizzero Walter Gaberthuel. Mostra CIRMOF di Anna Rusconi dal titolo "la stanza del prelato". Ha fatto seguito un dibattito sulla personalità artistica dell'autrice, curato da R. Zuccalà e M. Pagnottelli.

#### G.F. Carpe Diem

Mostra fotografica di Giuseppina Cestone dal titolo "Curiosando fra le chiocciole" presso il Salone della pubblica Assistenza a Prato (Patrocinio M18/96).

#### G.F. Le Gru

proiezione in dissolvenza dal titolo "Primavera: forme e colori" presso il Circolo Focus Audiovisivi di Catania.

Sempre presso il Focus Audiovisivi, 1° workshop di still-life, tenuto da Santo Mongioi.

Il gruppo è stato invitato ad esporre alla 2ª Rassegna Fotografica nazionale "Fotoclub FIAF" presso la Galleria Complesso Monumentale di S. Domenico di Fabriano, rassegna organizzata dal F.C. Artivisive CRAL Cartiere Miliani Fabriano.

G. Fichera e A. Savoca sono stati invitati ad esporre una mostra personale a Bruxelles in occasione della 23ª Mostra Mercato dei minerali fossili e gemme "La Sicilia, le sue miniere, i suoi minerali e i suoi prodotti tipici".

#### F.C. La Chimera

Proiezione di macro fotografia naturalistica di Gianni Tortorizio dal titolo "Visti da vicino" presso l'Auditorio Comunale.

#### Circolo Filologico Milanese

(Nel)lo sguardo altrui: riletture & remake di grandi fotografi. Mostra collettiva

#### Fotoclub Misericordia Pistoia

"Pedana critica" con Augusto Baracchini Caputi; diaproiezione "l'isola di Skuysio con l'Imago di Prato"; "La foto magnetica ed altre tecnologie fotografiche" incontro svolto in collaborazione con il centro Foto 3 Pistoia.

#### C.F. Le Molere

Serate con autore. Ospiti i soci del C.F. di Macclodio con le loro proiezioni in dissolvenza: "Cuba" di Beppe Bonatti; "Coast to coast" di Margherita Ferrari. Mostra fotografica di Lino Aldi dal titolo "Teatro"; Roberto Dotti, fotografo di fama internazionale ha presentato i suoi lavori; a Bolgare serata finale del Diapiro Bergamasco; "Cina in bicicletta" diapositive di viaggio, Giancarlo Margiotta con alcuni suoi lavori fotografici.

#### Circolo Culturale Italo Calvino

spazio foto Villa Litta. "Indefinite visioni", fotografie di Alfredo Tamisari. "Pizzighettone: dentro le mura" fotografie di Andrea Sudati.

#### Circolo Dozza Sez. Foto Video

Mostra fotografica dal titolo "Fotografie del South West USA" di Ermanno Barchesi, presso la Galleria il Punto a Bologna.

#### Il Premiato Cine Foto Club di San Cataldo

approda su internet. Curerà una pagina dal titolo "Una foto alla settimana", immagini del territorio Niseno - <http://www.vol.it/clonline/unafoto/index.htm>.

#### Galleria Ferroglioneaimagine

Mostra di Antonio Catellani dal titolo "Il sentiero dei sortilegi" dal 3-28/9/96. Mostra di Francesco Acerbis dal titolo "Luoghi comuni" dal 3-31/10/96.

#### Rassegna Nazionale di Fotografia Naturalistica

a cura del Gruppo Fotografico Il Cascinetto, con la partecipazione di 19 autori, dopo il brillante 3° posto colto dalla rappresentativa italiana alla Coppa del Mondo Natura, svoltasi in Belgio nel 1995. Sono stati invitati Beconcini, Bottoni, Burgassi, Busi, Calvani, Cappelli, Delli, Del Vecchio, Leoni, Maitan, Marchetti, Mechi, Piccolo, Salvini, Sambataro, Santini, Scaramuzza, Testi, Zaccarini, presso la Cascina Museo della Civiltà Contadina, a Cremona, via Castelleone, dal 13/10 al 17/11/96.

#### Circ. Cine Foto Amatori Hisspellum

ricorrendo il 20 anniversario della fondazione, si annuncia una mostra collettiva fotografica dei soci dal titolo "Venti anni di immagini"

Chiesa Sant'Angelo - via Consolare, dal 19 agosto all'8 settembre 1996

Si comunica che presso la Sala della Volta (Piazza della Repubblica) è allestita una mostra fotografica con scorc



## SOCIETÀ FOTOGRAFICA NOVARESE

IN COLLABORAZIONE CON L'ASSOCIAZIONE DIRITTI DEL MALATO  
 CON IL PATROCINIO DELLA PROVINCIA DI NOVARA  
 BANCA POPOLARE DI NOVARA  
 PATROCINIO FIAF 96/A3

### CONCORSO FOTOGRAFICO NAZIONALE

# IL TEMPO DELLA SOFFERENZA E DELLA MALATTIA: DOLORE, SOLIDARIETÀ E SPERANZA

Concorso Fotografico Nazionale a tema.  
**Il tempo della sofferenza e della malattia: dolore, solidarietà e speranza.**

#### GIURIA

**Andrea Bertozzi** Società Fotografica Novarese  
**Michele Ghigo** Hon EFIAP Società Fotografica Novarese  
**Silvio Giarda** BFI Società Fotografica Novarese  
**Carlo Perotti** AFIAP Società Fotografica Novarese  
**Gian Carlo Ceresa** Associazione Diritti del Malato.

#### REGOLAMENTO

- Il concorso è dedicato alle sezioni stampe in bianco e nero e stampe a colori.
- Possono partecipare tutti i fotografi domiciliati in Italia, inviando un massimo di 4 fotografie su carta a colori, in formato libero, purché non superiore a 30x40 cm ivi compreso un eventuale leggero supporto in cartoncino.
- Le foto dovranno portare sul retro: il numero progressivo corrispondente alla scheda di partecipazione, il titolo, l'anno di pubblicazione o di riferimento, il nome ed indirizzo dell'autore, l'eventuale circolo di appartenenza e numero di tessera FIAF.
- Ogni autore è responsabile delle proprie fotografie e della loro esposizione.
- Si richiede una quota di partecipazione, a titolo di rimborso spese di spedizione di £. 15.000 per sezione, ridotte a £. 12.000 per i titolari di tessera FIAF.
- Fotografie, schede di partecipazione e quote dovranno pervenire entro il 21.10.1996, in porto franco, al seguente indirizzo:  
 SOCIETÀ FOTOGRAFICA NOVARESE  
 C/O DR. MICHELE GHIGO HON EFIAP  
 VIA PASSALACQUA, 10  
 28100 NOVARA

#### PREMI

Tre medaglie FIAF e premi di:  
 £. 1.000.000  
 £. 500.000  
 £. 300.000  
 £. 200.000  
 per ciascuna sezione.

#### CALENDARIO

- Scadenza di presentazione opere: 21.10.1996.
- La premiazione avverrà presso la Sala Comunale della Barriera Albertina in largo Costituente il giorno 9.11.1996 alle ore 16.
- Le opere migliori che verranno esposte dal 29/10 al 9.11.1996 in Novara presso la Sala Comunale della Barriera Albertina in largo Costituente con orario 10-12 / 19-19.
- Tutte le fotografie saranno restituite, nei loro imballi entro il 30.11.1996.

Le ammissioni al concorso e le fotografie premiate saranno pubblicate sulla rivista della FIAF "Il Fotoamatore".

Per quanto non previsto nel presente regolamento, valgono le vigenti norme FIAF.

### CONCORSO FOTOGRAFICO NAZIONALE "Il tempo della sofferenza e della malattia: dolore, solidarietà e speranza"

SCHEDA DI PARTECIPAZIONE N° \_\_\_\_\_  
 COGNOME \_\_\_\_\_  
 NOME \_\_\_\_\_  
 VIA \_\_\_\_\_ N° \_\_\_\_\_  
 C.A.P. \_\_\_\_\_ TEL \_\_\_\_\_ / \_\_\_\_\_  
 CITTÀ \_\_\_\_\_ PROV \_\_\_\_\_  
 CIRCOLO DI APPARTENENZA \_\_\_\_\_  
 TESSERA FIAF N° \_\_\_\_\_ ONORIFICENZA \_\_\_\_\_  
 QUOTA L. \_\_\_\_\_  
 INVIATA A MEZZO \_\_\_\_\_  
 DATA \_\_\_\_\_ FIRMA \_\_\_\_\_

TEMA LIBERO		GIURIA			
N°	SEZIONE B/N	ANNO	A	S	P
1					
2					
3					
4					
N°	SEZIONE CLP	ANNO	A	S	P
1					
2					
3					
4					

SI ACCETTANO FOTOCOPIE DELLA SCHEDA





▲ Fulvio De Pellegrin - Anish life (1992)

inediti di Spello in gigantografia, sempre a cura dei soci del Circolo Hispellum. Detta mostra è in visione con i lavori in terracotta realizzati dal Centro Arcobaleno di Spello.

**Foto di Gruppo - Gente di Ischia per la Fotografia**

programma mostre settembre '96  
Palazzo dell'orologio : Stefania Zamparelli "Greggi, Lupi e Territori" foto BN. Cecil Beaton "Passaggio in India" foto B/N, Galleria delle stampe antiche: Jean-Marie Manzoni "Uccelli: attitudine, volo e caccia" foto B/N. Per informazioni: Salvatore Basile Tel. 081/992100 - 982980

**Fotoclub Francesco Petrarca**

Si inaugura domenica 6 ottobre '96 alle ore 17.00 nella Loggia dei Vicari ad Arquà Petrarca la mostra fotografica : "Frammenti Euganei" di Umberto Perazzolo.

**Gruppo L' Immagine di Voghera**

Ha fissato una serie di appuntamenti per proiezioni di diapositive in dissolvenza dal titolo : "Obiettivo immagine", IV Rassegna dell'immagine in proiezione. Le proiezioni avverranno nel salone della SOMS ; nei locali del Circolo "Lo Stanzone" in Via XX Settembre, 92 a Voghera, alle ore 21. Per

inf.: Gruppo L'Immagine c/o Studio EIDOS  
Tel . 0383/365446 ; SOMS - Circolo "Lo Stanzone" Tel. 0383/648124 - 645149.

**Intercircoli Provincia di Lucca**

Il giorno 8/6/1996 è giunta al termine la 1ª edizione degli Intercircoli Provincia di Lucca 1995/1996, una manifestazione che ha visto impegnati tutti i circoli Fotografici della Provincia di Lucca. Numero opere presentate: 873; numero dei partecipanti 104. Da evidenziare gli intensi dibattiti, in occasione degli incontri, al termine dei lavori della giuria, dibattiti che hanno costituito importanti momenti di verifica e di cultura. La chiusura ufficiale della manifestazione ha avuto il suo momento di celebrazione in una mostra fotografica di tutte le immagini vincitrici (circa 65).

**Galleria Civica**

Si inaugura il 22/9/96 presso la Palazzina dei Giardini la prima antologica italiana di Allen Jones, protagonista di primo piano della Pop Art inglese. Un centinaio di opere tra quadri, sculture, grafiche e disegni, datati dal 1961 al 1996. Periodo: dal 22/9 al 3/11 1996. Orari: 10 -13 /16 -19. Chiuso lunedì.

**Gruppo Iseo Immagine**

**l'elenco dei partecipanti al Seminario di Aggiornamento per Giurati di Concorsi FIAF** organizzato in Iseo dal Gruppo Iseo Immagine il 9-10 Marzo 1996. Il seminario è stato tenuto da Silvio Giarda e Sergio Magni Direttore del Dipartimento Attività Culturali FIAF.

- Luisa Bettoni Via Cavour 5 Padernello Bresciano Tel 030/948386;
- Felice Bianchetti Via Mazzini 12 Flero Tel. 030/2761017 Amedea Buelli Via Gorizia 17 Paratico Bg 035/912175;
- Federico Caminada Via Cornasola 8 24065 Lovere Bg Tel 035/960545;
- Giuseppe Cartolano Via Forcello 30 Brescia Tel 030/ 2424877;
- Alessandro Galizzi Via Faletto 2 Sarnico Bg Tel 035/910518; Giuseppe Lari Via Dell'argine 46 Brescia Tel 030/ 312677;
- Giovanni Luna Via 1 Maggio 10 Costa Volpino Bg Tel 035/971237;
- Gianni Manenti Via Marzabotto 23 Brescia Tel 030/ 347922;

- Giancarlo Margiotta Via D'Azeglio 12 Brescia Tel 030/ 3700582;
- Lionello Marini Via Roma 29 Capriolo Bs Tel 030/7460741;
- Ernesto Nezzera Via Mazzini 22 Paratico Bs Tel 035/910935;
- Carlo Righetti Via Napoli 29 Brescia Tel 030/3540968; Franco Rossi Via Marinai 12 Sarnico Bg Tel 035/910325;
- Mauro Rossi Viale A. De Gasperi 148 25020 Flero Bs Tel 030/3580956;
- Stacchi Maurizio Via Puccini 29 Ghedi Bs Tel 030/9032686;
- Nadia Vignoni Piazza Oliva Besenzone Sarnico Bg Tel 035/910449;
- Basilio Tabeni Trav 1 Via C.Bonardi 23 25049 Iseo Bs Tel 030/ 981243;
- Efrem Zanpatti Via Castiglioni 26 Brescia Tel 030/318042.

**Gruppo Fotografico Torrione**

dal 15 al 29/9/96, si terrà, presso la Sala Espositiva del Comune di Casalgrande, la mostra fotografica di Silvano Fontanesi dal titolo "Il ritorno", nell'occasione verrà pubblicato un catalogo che sarà distribuito sul circuito internazionale. Orari: Feriali dalle 20,30 alle 23,30 Festivi dalle 9,30 alle 12,30 - dalle 15,30 alle 23,30. 20/9 incontro con l'autore.

**Colibrì Day**

Come ormai è consuetudine anche quest'anno i soci del Fotoclub Il Colibrì di Modena si sono riuniti nello scorso giugno a Pieve di Sebino a casa del presidente Mauro Stradi. In occasione dell'incontro il megapresidente ha voluto invitare per allietare gli ospiti un gruppo di danzatrici e danzatori hawaiani.

**Gruppo Fotografico Il Ponte**

In occasione delle manifestazioni organizzate dall'Assessorato alla Cultura del Comune di Ponte Lambro, il Gruppo organizza le mostre: 22/9/96 mostra dal titolo "Calzature", presso frazione Lezza di Ponte Lambro; 14/12 mostra dal titolo "Immagini di poesia: Leopardi" presso la Sala Civica del Comune.

**Fotoclub Misericordia Pistoia**

Quarta mostra fotografica a tema "I segni del tempo" collettiva dei soci (patrocinio M13/96). Dalla mostra è stato tratto un bel catalogo che contiene una foto per ciascun socio. Mostre personali in collettiva di Bargellini, Castellano, De Luca, Lottini, Sbrinci, Storri (patrocinio M14/96) nell'Ex Oratorio San Giovanni.

**CF Le Molere**

Incontro con l'autore "Emozioni" mostra fotografica di Giuseppe Cartolano c/o la Torretta Civica a Sarnico (BG). (patrocinio D30/96)

**Sudtiroler Photographie Freunde**

Mostra collettiva dal titolo "Uomo, donna e dintorni" ad Andriano (Bolzano)

**G.F. Il Cascinetto**

Incontri fotografici '96 "Tre maestri della fotografia Cremonese". Cirillo Bertazzoli con "Dalla realtà all'immaginario fotografico". Ernesto Fazioli con "La campagna cremonese". Torquato Zambelli con una



▲ Roberto Bianchi

"Testimonianza fotografica del paesaggio padano". Proiezione presso la cascina. Museo della civiltà contadina a Cremona (Patrocinio D13/96).

#### Fotoclub Follonica.

Mostra fotografica in BN con fotografie scattate dai ragazzi che hanno seguito il 2° Corso di fotografia della U.O. di Psichiatria zona 1, USL 9; la Mostra sarà allestita dal 25 al 30/9/96 presso l'ex casa del popolo (Patrocinio M22/96).

#### Fotoclub Rivellino

Mostra collettiva dal titolo "Estate '96: mostre e proiezioni", presso il Centro Studi di Entomologia e Fotografia a Piombino (Patrocinio M19/96).

#### F.C.C. Way Assauto

Mostra personale di Giancarlo Bottino dal titolo "Basse quote" presso la libreria Alphabeta ad Asti (Patrocinio FIAF Regionale).

#### Fotografa la Natura 1996

Dal Delegato Provinciale FIAF della Pr. di Caltanissetta, riceviamo la notizia che la sezione del WWF di Caltanissetta, il Del. Prov. Valerio Cimino e il Premiato C.F.C. di San Cataldo hanno organizzato la mostra delle opere ammesse e premiate alla 3ª gara di caccia fotografica dal titolo "Fotografa la natura 1996". Gli organizzatori hanno realizzato anche una pubblicazione sulla proposta di riserva di Gabbara, Mimiani, Mustigarufi e Quartarone, per fare questa

pubblicazione sono state utilizzate anche le fotografie ammesse a premiate nelle gare "Fotografa la natura", anche degli anni 1994 e 1995 (Patrocinio V14/96).

#### G.F.C. Controluce, Vercelli

"Obiettivo Foto '96". Mostra fotografica dei soci del Gruppo. Proiezione Diaporami della collezione commissione audiovisivi FIAP: "Lumières d'Equinoxe" di André e Suzanne Buffetaud; "les amants de Cassiopée" di Jacques Denis e Raymond Eymonerie; "Fùr Elise" di Anton Keumper; "la soupe" di Jean Bourguedieu; "8 ème Biennale nature de la FIAP", collezione di diapositive di autori di 35 paesi (Patrocinio A2/96).

#### Manifestazioni riconosciute dalla FIAF:

Regione Sicilia del Delegato Giuseppe Fichera:

1. 1° Corso di fotografia a cura dell'Ass. Catanese Amatori di Fotografia.
2. Corso di Fotografia a cura di Focus Audiovisivi Catania
3. Corso di Fotografia di base 1995/1996 a cura del Gruppo Fotografico Le Gru di Valverde.
4. Corso di Fotografia di 2° livello a cura dell'Associazione Imago di Palermo.
5. Corso di fotografia di 1° livello a cura dell'Associazione Imago di Palermo.
6. Corso di Fotografia di Camera Oscura BN a cura dell'Associazione Imago di Palermo.
7. 6° corso di fotografia di base organizzato dall'Associazione Fotografica Catania.
8. Festa di Primavera a Mascalucia a cura dall'Associazione Fotografica Catania.

9. Corso sul sistema zonale a cura dell'Associazione Imago di Palermo.

10. Corso di Still-life a cura dell'Associazione Imago di Palermo.

11. Corso di fotografia a cura del Fotoclub Naxos di Giardini Naxos.

#### Fotoclub Firenze

Organizza la 6ª edizione della Rassegna Fiorentina per circoli della Provincia di Firenze e Prato. Per maggiori informazioni telefonare prima del 26 settembre al 055/211927 ore ufficio (Patrocinio M17/96).

#### Mostra CIRMOF

Nel mese di agosto Sergio Cipriani ha esposto la sua mostra in BN "Firenze ... dentro" c/o il C.F.C. Tregate di Tregate.

#### Internet SI ... Internet No

La FIAF non vuole mancare l'appuntamento con INTERNET e per questo ha deciso di organizzare un incontro informativo per meglio studiare le proposte pervenute e trovare quella che incontra maggiori affinità con le esigenze della Federazione.

l'incontro si terrà a Boara Pisani, i giorni 16 e 17 novembre 1996.

#### Premio fotografico Città di Prato 1996

organizzato dalla FIAF, il Fotoclub Il Bacchino di Prato e il Comune di Prato e l'Azienda di Promozione turistica di Prato, per la divulgazione e la valorizzazione della fotografia nelle sue forme espressive di a) mostre personali su stampe; b) proiezioni diaporami; c) pubblicazioni di contenuto fo-

## ATERNUM FOTOAMATORI ABRUZZESI

### Sezione AVF

PESCARA 18-19-20 OTTOBRE 1996

ATERNUM INCONTRI IN...

## MULTIVISIONE

## WORKSHOP CON: MAURO CONTALDI

MANIFESTAZIONE RICONOSCIUTA DALLA FIAF

## PROGRAMMA

Venerdì 18	Sabato 19	Domenica 20
<ul style="list-style-type: none"> <li>• h. 15.00 - 19.00 •</li> <li>Apertura lavori</li> <li>Introduzione alla Multivisione</li> <li>Attrezzature</li> <li>Si parte da...</li> <li>Drammaturgia: cenni</li> <li>• h. 21.00 •</li> <li>Proiezioni con dibattito</li> <li>Mauro Contaldi</li> <li>Camillo Di Tullio</li> </ul>	<ul style="list-style-type: none"> <li>• h. 9.00 - 12.30 •</li> <li>Montaggio</li> <li>Musica</li> <li>Drammaturgia</li> <li>Programmazione</li> <li>• h. 14.30 - 19.30 •</li> <li>Realizzazione pratica di un diaporama con Diacolor dei partecipanti al Workshop</li> <li>• h. 21.00 •</li> <li>Proiezioni con dibattito</li> <li>Mauro Contaldi</li> <li>Camillo Di Tullio</li> </ul>	<ul style="list-style-type: none"> <li>• h. 9.00 - 13.30 •</li> <li>Storyboard</li> <li>Sceneggiatura</li> <li>Chiusura lavori</li> <li>• h. 13.30 - 14.30 •</li> <li>Pranzo</li> <li>Saluto ai Partecipanti</li> </ul>



## COME PARTECIPARE

Iscrizione Workshop	Pasto (facoltativo)	Pacchetto Week-end
£. 50.000	£. 20.000	(Compresa iscrizione) fino 25 anni £. 200.000 oltre 25 anni £. 250.000

INFORMAZIONI ED ISCRIZIONI: **HOTEL PLAZA \*\*\*\*\*** Pescara P.zza Sacro Cuore 55, Tel 085/4214625  
Numero Verde **167-019141** Chiamata Gratuita.



▲ Colibri Day - Si riconoscono (purtroppo) Piero Sbrana, Silvio Barsotti, Fabio Beconcini, Moreno Bellini, Paolo Brogi, Luca Facchini e "re" Carlo Cagarelli

to grafico. Al premio potranno partecipare tutti gli iscritti FIAF. Il F.C. Il Bacchino chiederà ai componenti il Consiglio Nazionale FIAF, ai Direttori dei Dipartimenti FIAF, ai componenti del Centro Proposte FIAF e ai Delegati Regionali FIAF, di selezionare e segnalare un autore per ogni sezione di cui ai punti a; b; c che si è distinto negli anni 1994-1995, tramite una scheda che riceveranno entro il 7/9/96.

La scheda sarà una sola per ogni interpellato, anche se lo stesso detiene più di una carica all'interno della FIAF.

Le risposte dovranno pervenire alla segreteria entro il 30 settembre 96.

I tre autori, compresi i pari merito, che otterranno il maggior numero di segnalazioni per ognuna delle tre sezioni, saranno considerati in diritto di essere giudicati da una apposita giuria.

Gli autori segnalati dovranno inviare entro il 13 novembre 96 le loro opere in Segreteria con allegate notizie sul lavoro, curriculum fotografico e dichiarazione di accettazione delle norme del presente bando.

Per quanto riguarda i diaporami dovranno particolareggiare notizie tecniche ed avere un tempo di proiezione di non più 12 minuti. Per quanto riguarda i libri fotografici ogni autore dovrà inviare alla segreteria 5 copie. Per le mostre personali su stampe, nel formato massimo di 40x50 ogni autore dovrà inviare tutto il complesso.

La proclamazione e la premiazione dei vincitori avrà luogo durante la serata di gala che si terrà a Prato il giorno 30 novembre 96, ore 18, presso il teatro del Convito Nazionale Cicognini in Piazza del Collegio 13.

Al premio Fotografico "Città di Prato" saranno affiancate importanti manifestazioni curate dalla Federazione Italiana Associazioni Fotografiche.

**I nostri lutti**

Il giorno 28/4/96 è venuto a mancare Mario Bigliuzzi BFI, Presidente del Gruppo Fotografico Sinalunghese.

Stimato e conosciuto da tanti, lo ricordiamo infaticabile sostenitore e collaboratore della FIAF, e del suo Gruppo Fotografico, che per la sua volontà ha dato seguito al Concorso Fotografico Nazionale FIAF "San Martino d'Oro".

Da parte della FIAF, sentite condoglianze ai familiari.

Sentite condoglianze al nostro socio Antonio Corvaia per la dolorosa scomparsa del padre

Per la dolorosa scomparsa della madre la FIAF tutta si stringe intorno al suo socio Pieremilio Ladetto.

**Errata Corrige**

Il Signor Claudio Calvani AFIAP 1996, non fa parte del Fotoclub 3C Cascina, come scritto erroneamente su "Il Fotoamatore" del mese di Maggio 1996, bensì della SOCIETÀ OPERARIA SEZIONE FOTO, che da qualche tempo lo stesso è anche vicepresidente.

Riferito all'articolo "Clubs - Cineclub William Barinetti Alassio" si trova citato il Concorso Fotografico La Cappelletta d'Oro, citato erroneamente come "La Campanella d'Oro", precisiamo che tale errore non è dovuto a Fabrizio Carlini, ma alla errata trascrizione del suo articolo in fase di impaginazione. Ce ne scusiamo con tutti gli interessati.

**Ai soci ordinari della Provincia di Roma**

Il giorno 29/9/96, ore 10, presso la Sala Riunioni dell'Associazione Italiana Arbitri in Albano Laziale, Corso Matteotti 122, è convocata l'Assemblea dei Circoli e dei Soci ordinari non iscritti a Circoli della Provincia di Roma per procedere, ai sensi dell'Art. 25 del vigente Statuto, alla elezione, per la successiva ratifica da parte del Consiglio Nazionale FIAF, del Delegato della Provincia di Roma. Per informazioni potete rivolgervi al Delegato Regionale. Mariano Fanini al Tel. 06/9305485.

**Incontro Fotografico d'Autunno L'arte dei Fotografi FIAF**

Stresa (No) 12-13 Ottobre 1996. Hotel La Palma (Tel. 0323/933906 Fax 0323/9330930).

Convegno Tavola Rotonda "Mostra autore dell'anno". Palazzina Liberty. Mostra degli artisti FIAF e FIAP (AFI, MFI, AFIAP, FIAP).

**Programma:**

Sabato ore 11 Inaugurazione Mostra; ore 14-17 riprese fotografiche, visite alle isole Borromee;

ore 21 Conferenza con proiezione: "Il Percorso della fotografia amatoriale in Italia dal 1800 ad oggi" a cura di Michele Ghigo e Silvio Giarda.

Domenica ore 10 tavola rotonda: Attualità delle onorificenze fotografiche; ore 11 incontro con l'autore dell'anno Mario Lasalandra;

ore 15 tavola rotonda: "l'arte della fotografia amatoriale".

**Invito ai titolari di onorificenze FIAF e FIAP (AFI MFI AFIAP EFIAP)**

Tutti gli insigniti dei riconoscimenti nazionali ed internazionali di merito fotografico sono invitati a donare alla fototeca FIAF una fotografia su carta in Bianco e Nero o a Colori nei consueti formati da esporre in una mostra dal titolo "l'Arte dei Fotografi della FIAF".

La mostra vuole avere un carattere di verifica dell'attualità della produzione dei nostri associati, e vuole far conoscere ai contemporanei anche molti autori degli anni passati, attraverso i loro più recenti lavori. La mostra verrà presentata a Stresa in anteprima, presso la Palazzina Liberty nel periodo dal 12 al 20 Ottobre '96 e sarà poi messa a disposizione di importanti Gallerie e Sedi Espositive.

I nomi degli autori presenti in esposizione saranno elencati sulla rivista della federazione "Il Fotoamatore".

Hotel La Palma Stresa (No).

LE FOTO VANNO INVIATE A MICHELE GHIGO VIA PASSALACQUA, 10 28100 NOVARA ENTRO IL 02/10/963





PadovaFiere



Comune di Padova

## 1-2 e 3 novembre 1996 - Fiera di Padova

4ª MOSTRA-MERCATO D'ANTIQUARIATO - USATO FOTOGRAFICO ED IMMAGINE D'AUTORE

4ª MOSTRA - CONCORSO FOTOGRAFICO NAZIONALE  
a tema libero "FOTOPADOVA '96" con patrocinio FIAF

MARIO LASALANDRA, EFIAP, MFI - Fotografo FIAF dell'anno

FERRUCCIO FERRONI, MFI - Personale Antologica 1948-1996

IMAGE SANS FRONTIERE - 1° Rassegna di Fotografia Europea

I GRANDI AUTORI DELLA FOTOGRAFIA INTERNAZIONALE: "G-K"  
a cura di LANFRANCO COLOMBO - Galleria "Il Diaframma"/ Kodak Cultura

Retrospectiva Antologica di MARIO BONZUAN, AFIAP (1904-1982)

Mostra Personale di MARIO KRISTOFIC e SANJA BACHRACH KRISTOFIC

Mostra dei due vincitori del 6° PORTFOLIO IN PIAZZA a SAVIGNANO SUL RUBICONE

A cura del SENIOR CLUB FIAF: Retrospectiva di ZENO BASSANI, EFIAP (1903-1993)



DIAPORAMA: IL MERAVIGLIOSO MONDO DEL SUONO E DELL'IMMAGINE  
proiezioni a cura delle Commissioni Audiovisive FIAF e FIAP



COLLETTIVA DEL FOTO CLUB MONTEFORTE

CIELO ED ACQUA - 3° Raduno Internazionale degli Idrovolanti  
MOSTRA DELLE FOTOGRAFIE SELEZIONATE NELL'OMONIMO CONCORSO  
IN COLLABORAZIONE CON "PROGRESSO FOTOGRAFICO"

CONVEGNO S.I.A.F. DI FOTOGRAFI PROFESSIONISTI

4° CONCORSO FOTOGRAFICO A PREMI "IMMAGINI IN FIERA 1996"

SALE DI POSA ATTREZZATE

LABORATORIO PER IL CHECK-UP DI APPARECCHI  
FOTOGRAFICI CON DIAGNOSI IMMEDIATA E GRATUITA

4° CONVEGNO DEL SENIOR CLUB FIAF

TAVOLE ROTONDE - PEDANA DEL FOTOGRAFO - DIBATTITI - INCONTRI

STANDS COMMERCIALI E DI EDITORIA DEL SETTORE FOTOGRAFICO

STAND DI RAPPRESENTANZA F.I.A.F. e F.I.A.P.

**FOTOPADOVA '96 SI SVOLGERÀ IN CONCOMITANZA DEL**

**TECNOFOTO**

**1° SALONE DI ATTREZZATURE E MATERIALE FOTOGRAFICO**

Informazioni ed iscrizioni al  
Mercato Antiquariato-Usato Fotogr.  
PORTOBELLO - Casalserugo/PD  
Tel. 049/8740071 - Fax 049/643550

Segreteria organizzativa  
degli Stands Commerciali  
PADOVAFIERE  
Tel.049/840552 - Fax 049/840570

Responsabile coordinamento  
di Fotopadova'96 e dei Concorsi  
Comm. Gustavo MILLOZZI, MFIAP  
Tel. e Fax 049/8716111

# AMO

## MOSTRE FOTOGRAFICHE

A cura di **L. Banchi**

Si prega di inviare notizia della mostra da visitare con anticipo di 2 mesi dalla data di esposizione al seguente indirizzo:

Leopoldo Banchi  
 Rubrica MOSTRE - C.P. 40  
 50013 Campi Bisenzio.  
 È gradita foto relativa alla mostra.

### 30/8-11/10 Palermo

Gente di Fotografia  
 c/o Fotogalleria della Libreria Dante.  
 Quattro Canti di Città.

30/8-13/9 Espone **Calogero Massimo Cammalleri**

"Un grido - Immagini di un viaggio a San Calò".

14/9-27/9 Espone **Nello Gaudioso**  
 "Metafore".

28/9-11/10 Espone **Dario Righettini**  
 "Gente di montagna".

c/o Galleria del Centro Culturale Francese  
 di Palermo e di Sicilia  
 Via E. Parisi, 5.

25/9-9/10 Espone **Silvano Bacciardi**  
 "Muti Lari".

### 1-28/9 Martinengo (Bg)

c/o Spazio Espositivo Bar Il Rebus  
 Piazza Maggiore 15.

Espone **Giacomo Leoni** "Ritratti". Stampe B/N.

### 1-30/9 Pontelambro (Co)

C.F. Il Ponte c/o Fotoristoro Giardino  
 Via Leonardo Da Vinci.

Espone **Andrea Longo** "Personale".  
 Stampe Varie.

### 1-30/9 Teramo

C.F. Camera Obscura  
 c/o Spazio FIAF - Via Dell'arco 3.  
 Espone **Mario Orsetti** "Manhattan".  
 Stampe BN. Mostra CIRMOF.

### 1-30/9 Riva Del Garda

c/o Spazio Espositivo De Pelligrin  
 Viale G. Carducci 17.  
 Espone **Nicola Scafidi** "1944/94  
 cinquant'anni di cronaca". Stampe  
 Varie.

### 1-30/9 Città Sant'Angelo

Aternum Fotoamatori Abruzzesi  
 c/o Taverna del Teatro.  
 Espone **Enrico Nardi** "Riflessi di Lucca".  
 Stampe CLP.  
 Mostra CIRMOF.

### 1-30/9 S. Felice D/ Benaco

F.C. San Felice Del Benaco  
 c/o Musicalbar - Piazza Monica.  
 Espone **Luigi Galasso** "Blues". Stampe  
 CLP. Mostra CIRMOF.

### 1-30/9 Torricella Peligna

C.F. Controluce di Casoli  
 c/o Fotobar Il Grottino  
 Corso Umberto I, 15.  
 Espone **Gianna Carpentieri** "Black Gold".  
 Stampe CLP. Mostra CIRMOF.

### 1-30/9 Caserta

Ass. Dagherro Tipi  
 c/o Foto Studio Alisei  
 Via Gemito 101.  
 Espone **Bruno Colalongo** "Orgosolo".  
 Stampe CLP. Mostra CIRMOF.

### 1-30/9 Pavia

Gruppo Fotografico Civitatis Papiæ  
 Spazio Espositivo L'Angolo Bar P.zza Italia,  
 1/b.  
 Espingono **Allievi del corso di fotografia**  
 "Collettiva". Stampe CLP.

### 1-30/9 Pisa

C.F. Pisano - c/o Foto Ottica Allegrini Via  
 Borgo Stretto 49.  
 Espone **Donatella Polizzi Piazza**  
 "Elaborazioni al computer". Stampe CLP.

### 1-30/9 Ravenna

CRAL Enichem Sez. Foto  
 c/o l'Osteria "Pavone d'oro" - via S. Mama  
 73.  
 Espingono i **Soci del CRAL Enichem**  
 "Immagini". Stampe Varie.

### 2/9-13/10 Verona

C.F. Veronese  
 c/o Caffè Porta Leona Via Leoni 7.  
 2-22/7 Espone **Karl Demetz** "Personale".  
 Stampe Varie.  
 23/9-13/10 Espone **Südtiroler**  
**Photographie Freunde** "Collettiva".  
 Stampe Varie.

### 2-28/9 Schio

Photo Galleria Spazio FIAF  
 c/o Sareo Minibar Via Pasubio 78.  
 2-28/9 Espone **Vittorio Lanaro**  
 "Pennellate". Orario 8-20; chiuso domenica.  
 Stampe CLP. Chiuso domenica.  
 c/o Spazio Espositivo Caffè Teatro Civico -  
 Via P. Maraschini 15.  
 2-28/9 Espone **Silvano Bacciardi** "Sguardo

d'attore". Stampe BN. Orario 8-20; chiuso  
 domenica.

Photo Galleria Spazio F.C. Gardenia Bar,  
 Via Colla 2.

2-28/9 Espone **Franco Donaggio**  
 "Metaritratti". Orario 8-20; chiuso domeni-  
 ca. Stampe BN.

30/9-26/10 Espone **Roberto Kusterle**  
 "Tattoo". Stampe BN. Orario 8-20; chiuso  
 domenica.

30/9-26/10 Espone **Nicola Cioni** "Percorsi  
 interni". Stampe BN. Orario 8-20; chiuso  
 domenica. Stampe BN.

### 4-14/9 Rovereto

Circolo Culturale Iride  
 c/o Sala Zime - Via Terra 40.  
 Espingono **Fulvio De Pellegrin e Luca**  
**Santini** "Homines et animalis". Stampe BN  
 e sculture. Inaugurazione 4/9, ore 17.

### 7-9/9 Albano Laziale

F.C. Castelli Romani  
 c/o Spazio Break Via Collemaio 48.  
 Espingono **Daniela Zevini e Sergio**  
**Agliocchi** "Provenza, Bretagna e...".  
 Stampe Varie. Patrocinio FIAF 9Q/96.

### 7-28/9 Forlì

F.C.C Forlì.  
 c/o Sede Sociale V.le della Libertà.  
 Espone **Pacifico Spadoni** "Bianco e nero".  
 Stampe BN. Mostra CIRMOF.

### 11-19/9 Genova Sestri Ponente

C.I. San Giorgio Sez. Fotografica Via  
 Puccini 2  
 Espone **Emilio De Tullio** "Il Classico ritrat-  
 to". Stampe BN, virate seppia. Mostra  
 CIRMOF.

### 12-16/9 Soave

C.F. Veronese  
 c/o il Municipio di Soave.  
 Espingono **Roberto Bianchi** "Verona rive-  
 lata", **Fulvio de Pellegrin** "Amish Life"  
**Paolo Faccioli** "La Madonna della Verità".  
 Stampe Varie.

### 13/9-20/10 Alessandria

C.I.F.A. Photogallery - Via Venezia 7  
 13-29/9 Espone **Centro Culturale di**  
**Fotografia Conca d'Oro di Palermo**  
 "Collettiva". Orario: feriali 10-12/15-18 +  
 ven. 21-23 (chiuso ma, gio nel pomeriggio).  
 4-20/10 Espone **Daniela Berruti**  
 "Personale". Orario: feriali 10-12/15-18 +  
 ven. 21-23 (chiuso ma, gio nel pomeriggio).

### 15/9-14/10 Varazze (Sv)

F.C. Varazze  
 c/o Fotobar Torino. Espone **Enric Pamies**  
 "Paesaggi". Stampe BN virate seppia.  
 Mostra CIRMOF.

### 16-30/9 S.B. Del Tronto (Ap)

c/o L'Angolo Fotografico Video Photo Colli -



Via G. Moretti 13.

Espone **Giovanni Pietro Nardi**  
"Personale". Stampe varie. **Patrocinio**  
**FIAF L1/96****18/9-11/10 Trieste**C.F. Fincantieri  
c/o Sala Mostre Fenice  
Galleria Fenice 2.  
Espone **Giorgio Maitan**  
"Momenti". Stampe BN e CLP.**21-27/9 San Cataldo**C.F. Club San Cataldo e WWF di  
Caltanissetta c/o Biblioteca Comunale.  
Espone **Foto della 3° Gara Fotografica**  
"Fotografa la natura". Stampe Varie.  
**Patrocinio 14V/96.****21-5/10 Gorizia**G.F. Lo Scatto  
c/o Stazione di Gorizia.  
Espone **Igino Durisotti** "Sauris - Zahre".  
Stampe Varie.**22/9-12/10 Pavia**Ass. Fotografica Città Giardino  
c/o Caffè Gusmaroli Via Ferrini 75.  
Espone **Vanni Calanca**  
"Dentro la gente". Stampe CLP.**22-29/9 Gavirate**c/o Sala Consiliare Via de Ambrosio.  
Espone **Franco Restrelli**  
"Walser: tracce di una civiltà". Stampe BN.**22-29/9 San Cataldo**C.F. Le Gru c/o Sede Sociale C;so Vittorio  
Emanuele 80.  
Espongono **Soci FIAF Siciliani**  
"1ª Rassegna Fotografica dei Circoli FIAF  
Siciliani". Stampe Varie. **Patrocinio**  
**V18/96.** Inaugurazione il 22/9, ore 16.**23/9-14/10 Torino**Marvin Sezione Culturale Galleria  
Fotografica - Via Lagrange 45.  
Espone **Andrea Zaccherelli** "Antiqua".  
Stampe CLP.**24/9-22/10 Asti**A.C.F. Astigiani  
c/o Centro Giovani Via Goltieri 3/a.  
**24/9-19/11** Espone **Lorenzo Dapra**  
"Ritratti". Stampe Varie.  
**24/9-22/10** c/o Photogallery Cocchi P.zza V.  
Alfieri 164.  
Espone **Valerio Bianco** "Momenti di viag-  
gio". Stampe CLP. **Mostra CIRMOF****26/9-30/10 Marostica (Vi)**C.F. Dolce e Photo - P.zza Castello 3.  
Espone **Emilo De Tullio** "Danza e ...dintorni".  
Stampe BN. Orario 9/13-16/24; chiu-  
so lunedì. **Mostra CIRMOF****26/9-3/10 Vercelli**G.F.C Controluce  
c/o Sede Sociale Piazza C. Battisti 7.  
Espone **Angelo Di Tommaso** "Neve a  
Torricella Peligna". Stampe B/N. **Mostra**  
**CIRMOF.****26/9-10/10 Catania**Focus Audiovisivi  
c/o Sede Nuova Via Etnea 228.  
Espone **Giorgio Rigon** "Personale".  
Stampe B/N.**15-30/9 Giardini Naxos (Me)**F. C. Naxos - c/o Taverna Naxos Via  
Tisandros 108.  
Espone **Vincenzo Castorina**  
"Personale". Stampe B/N. Inaugurazione il  
16/9 ore 19. Orario 11-16/19-23. **Patrocinio**  
**FIAF.**  
Espone **Roberto Mazzé** "Scorci e perso-  
naggi di Sicilia". Stampe B/N.  
Inaugurazione il 2/9 ore 19. Orario 11-  
16/19-23. **Patrocinio FIAF.****A cura di V. Santini**Si prega di inviare notizia del Concorso con anticipo di 3 mesi dalla  
data di scadenza invio opere al seguente indirizzo: **Vannino Santini**  
- via Buccherelli, 28 - 50053 Empoli - Tel. 0571/922660 -  
Fax - 0571/921815**Concorsi Nazionali****12/10/96 Ferrara**Immagini e sensazioni del Bonsai.  
Sezioni: CLD.  
Quota: Lit. 10.000.  
Giuria: Cavicchi, Fortini, Collina, Catalano,  
Mazzanti.  
**Raccomandaz. 96H03**  
A.e.B.  
Porta Mare c/o Orto Botanico  
44100 Ferrara.**12/10/96 Cernobbio (Co)**18° Concorso Fotografico Nazionale + temi:  
Cernobbio - Como: il lago e i fiori -  
Artigianato - Comunità Montanta - Sport

Natatori.

Sezioni: CLD.  
Quota: Lit. 20.000, Soci FIAF 18.000.  
Giuria: Monari, Ghigo, Pifferi, Gentili, De  
Carlo, Baricci, Madesani, Marini,  
Mattaboni, Angri, Vasconi.  
**Raccomandaz. 96D03.**  
Concorso Fotografico Foto Cine Club  
Cernobbio c/o Antonio Vasconi Via Regina,  
36 - 22012 Cernobbio (Co).**14/10/96 Monteverchi**11° Concorso Nazionale di Fotografia  
"Città di Monteverchi".  
Sezioni: B/N, CLP, CLD.  
Quota: Lit. 18.000; Soci FIAF 16.000.  
Giuria: Tani, Rossi, Monchi, Tavanti,  
Spadafora.  
**Patrocinio 96M17**  
Ass. Fotoamatori F. Mochi  
C.P. 56 - 52025 Monteverchi (Arezzo).**18/10/96 Marina di Pisa**Prima Rassegna Fotografica: Trofeo del  
Litorale Pisano. Tema libero: per BN e CLP.  
Tema obbligato "Tra il verde e l'azzurro del  
nostro litorale" per sole CLP.  
Sezioni: B/N, CLP.  
Quota: Lit. 15.000.  
Giuria: Stefanini, Borelli, Beati, Caprili,  
Barsantini.  
Prima Rassegna Fotografica Litorale Pisano  
c/o C.F.A.M.  
C.P. 58 - 56013 Marina di Pisa.**21/10/96 Novara**"Il tempo della sofferenza e della malattia:  
dolore, solidarietà, speranza".  
Sezioni: B/N, CLP.  
Quota: Lit. 15.000; Soci FIAF 12.000.  
Giuria: Bertozzi, Ghigo, Giarda, Perotti,  
Ceresa.  
**Patrocinio. 96A3**  
Soc. Fot. Novarese  
c/o dott. Michele Ghigo  
Via Passalacqua, 10  
28100 Novara.**24/10/96 Bergamo**50ª Mostra Fotografica Nazionale Città di  
Bergamo. Trofeo del Cinquantenario.  
Sezioni: B/N, CLP, CLD, RRS.  
Quota: Lit. 20.000; soci FIAF 17.000.  
Giuria: Alberghina, Brembilla, Bertola, Da  
Re, Della Vite, Dolazza, Lucchetti, Magni,  
Mazza, Monari, Zonca.  
**Patrocinio FIAF 96D5**  
Circolo Culturale Greppi c/o Gualandris  
Arnaldo Via Maroncelli, 18 - 24124  
Bergamo. Tel. 035/344205.**26/9/96 Spin di Romano d'Ezz.**6° Concorso Nazionale di Fotografia  
Sette Colli.  
Sezioni: B/N, CLP.  
Quota: Lit. 18.000; soci FIAF 16.000.  
Giuria: Torresani, Merlak, Zen, Bicocchi,  
Carlesso.  
**Patrocinio FIAF 96F2**

Ezzelino Club C.P. 8  
36060 Spin di Romano d'Ezzelino

**28/9/96 Bolgare (Bg)**

5° Concorso Fotografico Nazionale + tema "La Strada".  
Sezioni: B/N, CLP.  
Quota: Lit. 15.000; Lit. 18.000.  
Cir. Fot. Il Mulino  
c/o Biblioteca Comunale  
Via Fornace 15  
24060 Bolgare (Bg).  
Tel. 035/842478.

**30/9/96 Lecco (Lc)**

6ª Edizione Concorso Fotografico Nazionale a tema fisso "Uomo e montagne - Ritratto".  
Sezioni: B/N, CLP.  
Quota: Lit. 20.000.  
Giuria: Cesana, Daccò, Chiapponi, Nacci, Monari, Magni, Dell'Era.  
**Raccomandaz. 96D02**  
Foto Club Lecco  
Via Capolino 27 - 22053 Lecco (Lc)

**1/10/96 Padova**

Fotopadova '96  
4° Concorso Fotografico Nazionale.  
Sezioni: B/N, CLP.  
Quota: Lit. 17.000; soci FIAF 15.000.  
Giuria: Baracchini Caputi, Dorigatti, Fantelli, Ferroni, Ghigo, Millozzi, Rigon.  
**Patrocinio FIAF 96F1**  
Fotopadova 96  
4° Concorso Fot. Nazionale  
c/o Ente Padova Fiere  
Via N.Tommaseo 59 - 35131 Padova.

**4/10/96 Giffone (Rc)**

II Concorso Fotografico nazionale Giffonefunghi + tema obbligatorio "il fungo" solo CLP.  
Sezioni: B/N, CLP.

Quota: Lit. 12.000; soci FIAF 10.000.  
Giuria: Andreoni, Franco, Di Stilo, Mileto, Badolato, Sinatra, Mandaglio, Casciano, Catalano.  
**Raccomandaz. 96U01**  
Antonio Albanese  
Via Garibaldi, 18  
89020 Giffone (Rc)

**6/10/96 Alzano Lombardo**

16° Concorso Nazionale di Fotografia + tema "Terza età solo CLD"  
8° Trofeo Alessandro Acerbis.  
Sezioni: B/N, CLP, CLD.  
Quota: Lit. 15.000.  
Giuria: Monari, Vitalba, Cavadini, Rossini, Fratus.  
Carlo Capeti  
Via Ponchielli 12  
24022 Alzano Lombardo (Bg).

**9/10/96 Bressanone**

13° Concorso Fotografico Nazionale Agnello d'Oro Città di Bressanone.  
Sezioni: B/N, CLP, CLD.  
Quota: Lit. 20.000; soci FIAF Lit. 18.000.  
**Patrocinio FIAF 96E1**  
Giuria: Merlo, Rigon, Zuccalà, Barsotti, Coltri, Millozzi.  
CTG  
C.P. 166 - 39042 Bressanone (Bz)

**25/10/96 Gualdo Tadino**

9° Concorso Fotografico Nazionale Città di Gualdo Tadino  
Trofeo della Ceramica + tema fisso "I giochi delle Porte".  
Sezioni: B/N, CLP.  
Quota: Lit. 18.000-22.000; soci FIAF 16.000-20.000.  
**Raccomandaz. 96N04**  
Giuria: Amoni, Chiucci, D'Alimonte, Loretoni, Stefanelli.

Gruppo Fotografico Gualdese  
Via S.Marzio, 2 - 06023 Gualdo Tadino.

**29/10/96 Castronno**

6° Concorso Fotografico Nazionale Città di Castronno.  
Sezioni: B/N, CLP.  
Quota: Lit. 20.000; soci FIAF Lit. 19.000.  
**Raccomandaz. 96D04**  
Giuria: Alci, Magni, Sandon, Colombo.  
Gr. Fotografico Arcobaleno  
Via del Comune 1  
21040 Castronno (Va)

**30/10/96 Firenze**

3° Festival Internazionale Diacolor Città di Firenze 1996.  
Sezioni: CLD.  
Quota: Lit. 15.000; soci FIAF Lit. 12.000.  
Giuria: Banchi, Del Turco, Focardi, Pavanello, Sbrana, Tani, Vignoli.  
Fotoclub Firenze  
Via De' Servi 12 r  
50122 Firenze.

**Saloni Internazionali**

**23/10/96 U.S.A.**

Mississippi Valley Salon of Photography + tema natura.  
Sezioni: B/N, CLP, CLD.  
Quota: 7. = US \$.  
**Patrocinio FIAP 96/50.**  
St. Louis Camera Club Inc.  
50 Plaza Square 809  
St. Louis, MN 53103-2312 U.S.A.

**25/10/96 Macau**

10th PSSM International Salon of Photography 1996  
Sezioni: B/N, CLP, CLD.  
**Patrocinio FIAP 96/113.**  
Photographic Salon Society of Macau  
Mr. Hong Fo San  
P.O. Box 174  
Macau

**30/10/96 U.S.A.**

PFLI Internacional Exhibition of Photography  
Sezioni: CLD.  
Quota: 7. = US \$.  
**Patrocinio FIAP 96/68.**  
Photographic Federation of Long Island 50  
Constable Lane  
Levitown NY 11756-4378 U.S.A.

**31/10/96 India**

4th Y.P.S. Color Slide International 1996 + tema natura  
Sezioni: CLD.  
Quota: 10. = US \$.  
**Patrocinio FIAP 96/118.**  
Youth Photographic Society  
Mr. J.S. Krishna Rao  
"Vinayaka"  
1119, I-G Main, Girinagara 2nd Phase



▲ Ambrogio Negri - Parigi 1981

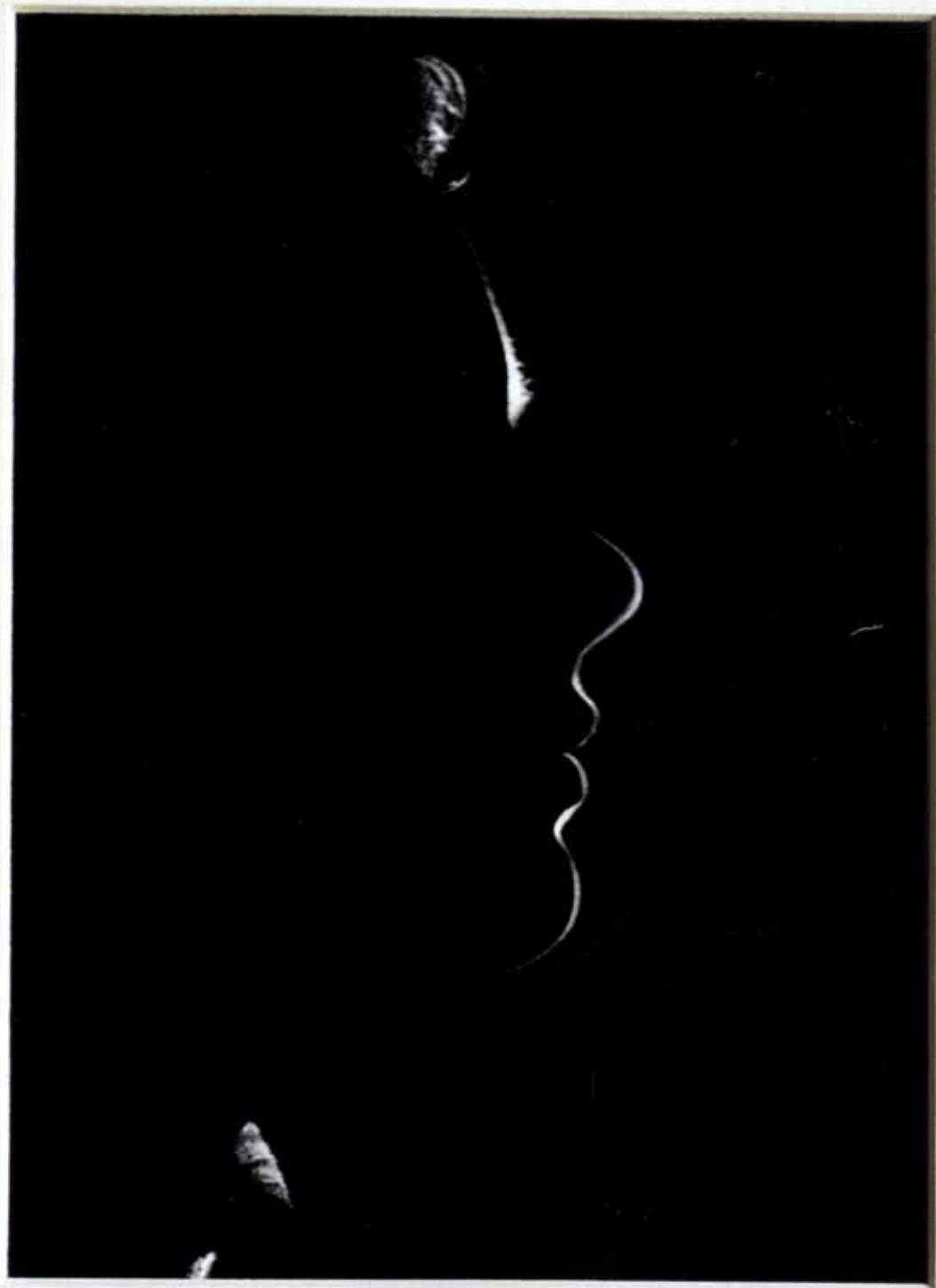

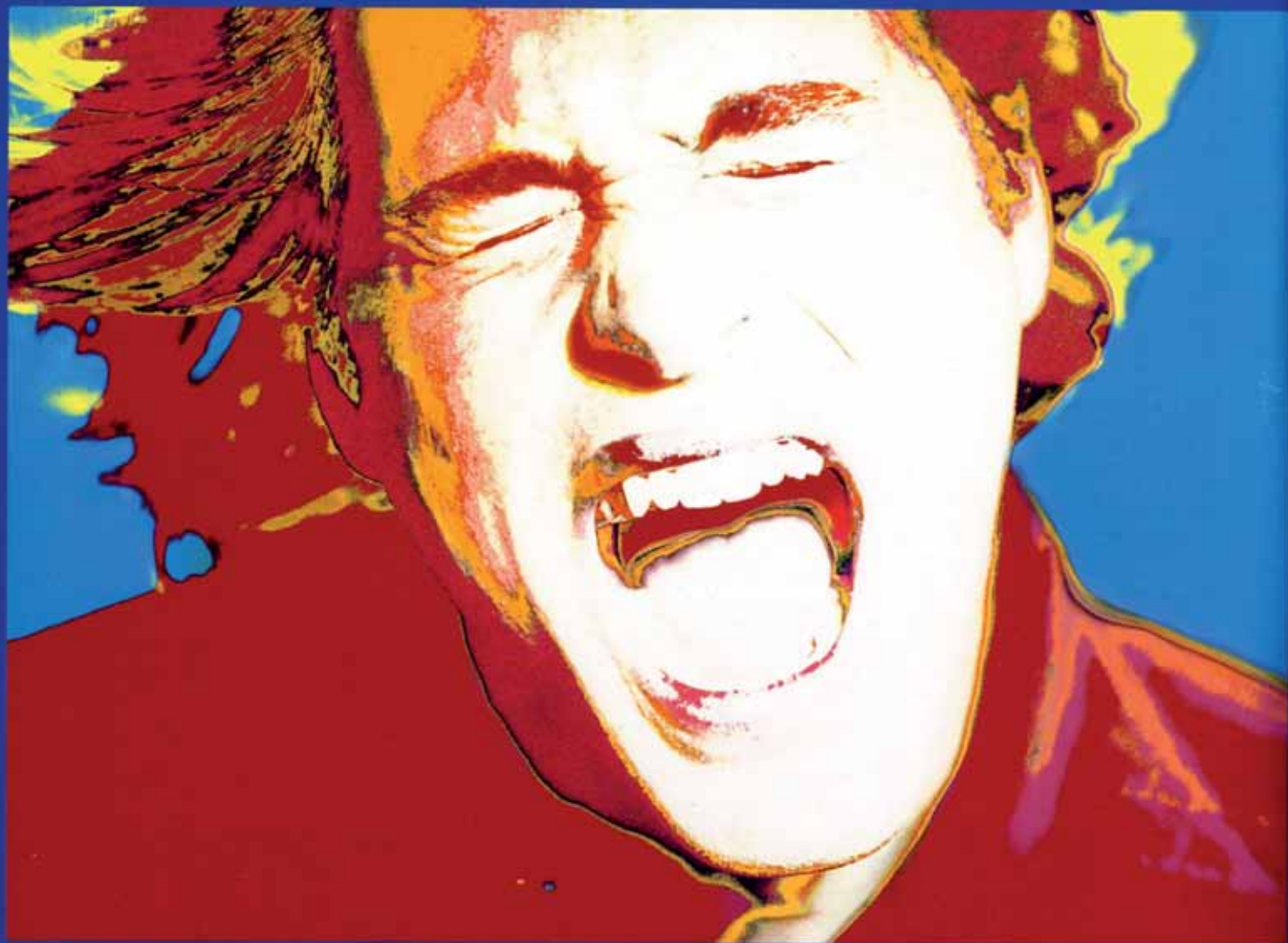

Finalmente è venuto  
alla luce un fatto  
nuovo. O meglio, tre.  
Sono le pellicole della  
nuova gamma  
Kodak Ektachrome  
Professional E100.  
Tre diverse emul-  
sioni che cambie-  
ranno il tuo modo di  
intendere i 100 ASA.  
Kodak Ektachrome  
Professional E100.



PROFESSIONAL & PRINTING  
IMAGING

# Cariche di adrenalina



**Kodak Ektachrome Professional E100.**  
*Le pellicole ad alto contenuto di emozioni.*

per la massima fe-  
deltà dei colori. E una!  
Kodak Ektachrome  
Professional E100S,  
per una maggiore  
saturazione. E due!  
Kodak Ektachrome  
Professional E100SW,  
per chi desidera colori  
caldi in esterni. E tre!  
Naturalmente, disponi-  
bili in formato 35mm,  
120 e pellicole piane.